

ANEXO N° 2

TERMINO DE REFERENCIA DE SERVICIO

1. AREA USUARIA:

Sub gerencia Infraestructura

2. OBJETO DE LA CONTRATACIÓN: Servicio de Cambio de falso cielo raso en Ambientes de La Ag 2 Ventanilla y Mejoramiento del Sobre Techo metálico.

3. FINALIDAD DEL REQUERIMIENTO:

El Banco de la Nación tiene la necesidad de mejorar la cobertura existente en la Agencia 2 Ventanilla, debido a que no cuenta con las pendientes adecuadas en zonas y que diferentes paneles de aluzinc se encuentran en mal estado con una instalación inadecuada, además que el falso cielo raso al no contar con un mantenimiento adecuado, este está cediendo siendo un riesgo para el personal del banco. Por lo que el falso cielo raso debe ser reemplazado en diferentes ambientes en su totalidad y se debe reemplazar los paneles de aluzinc respetando el proceso constructivo indicado por el fabricante.

4. OBJETIVOS DE LA CONTRATACIÓN:

Contratar una persona natural o jurídica que realice el Servicio de Cambio de falso cielo raso en Ambientes de La Ag 2 Ventanilla y Mejoramiento del Sobre Techo metálico.

5. PLAN OPERATIVO INSTITUCIONAL - POI:

OEI10

GARANTIZAR LA ESTABILIDAD OPERATIVA

6. ANTECEDENTES:

- Mediante correos de la administración de la Agencia 2 Ventanilla, se informa sobre el riesgo de colapso del techo, al respecto personal de la subgerencia infraestructura realizó la visita, determinando que se requiere el mejoramiento y cambio de paneles de planchas de Aluzinc en la oficina en referencia.

7. ALCANCES Y DESCRIPCION DEL SERVICIO

7.1. Descripción

- IMPORTANTE:** Los trabajos a realizar por el contratista, no afectarán por ningún motivo las operaciones del Banco de la Nación respecto a la atención al público en general. El banco de la Nación bajo ninguna circunstancia realizará el cierre de la agencia para que el contratista ejecute alguna de las actividades indicadas en el presente servicio.

El contratista deberá gestionar los permisos municipales necesarios para realizar las actividades ya sea en horario diurno o nocturno. Además, deberá comunicar a la municipalidad del distrito la intervención a realizar en la Oficina del banco de la Nación previo al inicio de los trabajos.

- El Contratista deberá programar sus actividades teniendo en cuenta las operaciones del Banco de la Nación para la atención al público en general, por lo que deberá coordinar con



el responsable designado por la Subgerencia Infraestructura.

- o El servicio es a todos costo, por lo que el contratista debe prever costos de traslado, andamios, accesorios, etc, de tal manera que se garantice la calidad del entregable a la finalización del servicio.
- o Al inicio y durante la ejecución del servicio, el contratista deberá limpiar permanentemente la zona de intervención.
- o El personal del contratista deberá estar debidamente identificado, con documentos de identidad y uniformes de trabajo. No se permitirá el ingreso si no se cuentan con estos requisitos.
- o Todo daño y/o perjuicio ocasionado a los bienes de la Institución producto de los trabajos, será pagado o repuesto por el contratista en su totalidad.
- o El contratista deberá proveer todos los recursos materiales, profesionales calificados y técnicos necesarios para la ejecución del servicio y cumplimiento de objetivos del presente proceso, incluyendo transportes, movilidad, viáticos, computadoras, insumos, seguros, personal de apoyo, que se requiera para el cumplimiento de los objetivos, herramientas y equipos, sin ser limitativo.
- o El contratista tiene la obligación de reemplazar los materiales, insumos y/o corregir los trabajos que resulten defectuosos; asimismo, los gastos y perjuicios económicos serán asumidos por el contratista, debiendo informar las medidas tomadas para corregir tal defecto dentro de las 72 horas de haber sido notificado.
- o El contratista durante la realización de los trabajos al usar energía eléctrica deberá hacerlo asumiendo por su cuenta los riesgos y peligros que ocasionen el empleo de tal energía, sin causar perjuicio en la continuidad del servicio; de ocurrir esta situación los perjuicios económicos serán asumidos por el Contratista; asimismo, el Banco no se hará responsable por cualquier accidente de carácter leve o grave que pueda ocurrir al personal contratista, durante la ejecución de los trabajos.
- o La empresa contratista deberá movilizar al lugar del servicio, todos los equipos de trabajo y seguridad industrial necesarios para la ejecución de trabajos, los cuales deberán ser garantizados por el contratista e incluidos en su propuesta. Además, deberán señalar el área de trabajo con su respectivo perímetro de seguridad.
- o El Contratista tomará todas las medidas de seguridad que sean necesarias, garantizando los equipos y herramientas a emplear, los que deberán ser nuevos o estar en perfectas condiciones (extensiones eléctricas, cables, enchufe, mango de herramientas, y otros.)
- o Durante el desarrollo de los trabajos el personal guardará las medidas de seguridad de acuerdo con las normas vigentes, para lo cual el Banco tendrá la potestad de detener las labores en caso estas se incumplan, lo cual no será causal de ampliación de plazo del servicio.
- o El personal asignado por el Banco, tiene la facultad de paralizar los trabajos en caso de que el contratista incumpla con cualquiera de las cláusulas, prescripciones y puntos de estos Términos de Referencia.



7.2. Actividades

El Contratista deberá cumplir las actividades; asimismo, deberá cumplir con las indicaciones establecidas en los planos adjuntos y especificaciones

N°		ACTIVIDADES	
ITEM	DESCRIPCIÓN	Unidad de medida	Cantidad
1	AGENCIA 2 VENTANILLA		
1.1	TRABAJOS PRELIMINARES		
1.1.1	Traslado de herramientas y equipos	glb	1.00
1.1.2	Señalización y seguridad	glb	1.00
1.1.3	Reubicación temporal de bienes existentes en los ambientes a intervenir	glb	1.00
1.1.4	Lonas y plásticos de protección para ventanas, puertas y muros en zona de intervención.	Glb	1.00
1.2	TECHO		
1.2.1	Desmontaje de paneles de aluzinc en cobertura metálica	m2	145.00
1.2.2	Suministro e instalación de paneles de aluzinc 0.4 mm según lo indicado por el fabricante. Todas los traslapes longitudinales y transversales contarán con cinta butil además de un sellado con material elástico.	m2	145.00
1.2.3	Suministro e instalación de Tubo rectangular 4cm x 8 cm para refuerzo de estructura metálica el sentido horizontal y vertical. Inc. Base de zincromato y pintado. Los puntos que presentan deflexión deberán ser nivelados para contar con pendientes adecuadas para el drenaje pluvial.	ml	45.00
1.2.4	Reforzamiento de dos tijerales metálicos con base de tubo metálico de 4cm x 8 cm. Longitud de cada tijeral = 16.50 m. Inc mantenimiento de lijado, Base de zincromato y pintado	ml	33.00
1.2.5	Tratamiento anticorrosivo a toda la estructura metálica, vigas, columnas, puntos de soldadura. Área 145 m2. Inc. Lijado, 2 capas de zincromato y pintura gloss gris	Glb	1.00
1.2.6	Reemplazo de canaleta galvanizada. Inc. Sellado en las juntas con material elástico resistente a la inmersión.	ml	18.00
1.2.7	Suministro e instalación de flashing a= 40cm de acero galvanizado. Inc. Sellado con material elástico en toda su longitud.	ml	34.00
1.2.8	Eliminación de material excedente por desmontaje de cobertura.	ml	34.00
1.3	FALSO CIELO RASO DE AMBIENTE GRUPO ELECTRÓGENO, ARCHIVO Y OTROS		
1.3.1	Desmontaje de falso cielo raso de drywall. Inc paneles y todos los parantes, rieles y sistema de sujeción.	m2	122.00
1.3.2	Desmontaje de luminarias existentes.	Glb	1.00
1.3.3	Desmontaje temporal e instalación de sensores de humo, cámaras, luces estroboscópicas, sensores de temperatura y otros existentes en el falso cielo raso.	Glb	1.00
1.3.4	Mantenimiento de instalaciones eléctricas y del sistema de alarmas sobre el falso cielo raso.	Glb	1.00
1.3.5	Suministro e instalación de luminaria LED 60x60 cm de 36 W cuadrada empotrada a falso cielo raso.	Und	10.00
1.3.6	Suministro e instalación de Falso cielo raso con baldosas acústicas de mineral biseladas en formato 60x60 cm. Inc. Sistema de sujeción según fichas técnicas.	m2	122.00
1.3.7	Reinstalación de equipos y accesorios desmontados temporalmente.	Glb	1.00
1.3.8	Eliminación por desmontaje de falso cielo raso, sistema de sujeción y todo desecho encontrado sobre el falso cielo raso que genere fuerzas que comprometen la estabilidad FCR.	Glb	1.00
1.4	VARIOS		

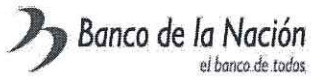

GERENCIA DE LOGÍSTICA Y ADMINISTRACIÓN		 Banco de la Nación <small>el banco de todos</small>	
1.4.1	Repintado de muros color institucional por daño de filtración	m2	36.00
1.4.2	Malla gallinero en aberturas de cobertura para mitigar el ingreso de roedores y aves.	Glb	1.00
1.4.3	Limpieza de zona intervenida y eliminación de material excedente	Glb	1.00

Nota: Los planos y las actividades se complementan en información para la correcta ejecución del acondicionamiento de la Agencia.

7.3. Procedimiento/Metodología

No Corresponde

7.4. Plan de Trabajo:

El Contratista deberá presentar un Plan de Trabajo, cuyo plazo máximo para su presentación es de cinco (5) días calendario, contados a partir del día siguiente de notificada la carta de aprobación.

Luego de dicha presentación, la Subgerencia de Infraestructura de la Gerencia de Logística emitirá la aprobación o las observaciones que se hayan identificado, otorgando al Contratista un plazo máximo de dos (2) días calendario para su subsanación, luego la Subgerencia de Infraestructura emitirá la aprobación correspondiente dentro de 02 días calendario.

El Plan de Trabajo deberá comprender:

- Cronograma Gantt real de todas las Actividades a desarrollar.
- Precisar los recursos (Mano de obra, herramientas, equipos, materiales, etc) que se utilizará para el desarrollo de las actividades.
- Identificar las limitaciones, si las hubiera.
- Establecer las partes responsables que realicen el trabajo.
- Detallar el personal profesional, técnico y obrero que participará en la ejecución del servicio. Además se deberá adjuntar la constancia del SCTR de todo el personal presentado y otros.

El Plan de Trabajo deberá estar firmado por el representante de la empresa. Este documento se presentará en formato físico a través de la mesa de partes de la Sede Central del Banco de la Nación (Av. Javier Prado Este 2499- San Borja) en el horario de 8:30 a.m. a 4:00 p.m.

7.5. Garantía

La garantía será por el plazo de un (01) año contabilizado a partir del día siguiente de emisión de la conformidad del servicio.

7.6. Informe Técnico Final

Luego de finalizado el servicio, el contratista deberá elaborar y entregar el informe técnico acompañado del registro fotográfico detallado.



- El área usuaria califica el servicio en relación a las siguientes condiciones:
Que el objeto, actividad, y/u obligaciones a realizar en el servicio contratado revista cierta

especialización o complejidad.

Que tales características del servicio hayan conllevado a que se establezca un perfil profesional altamente calificado.

Si el servicio se encuentra calificado se procederá a registrar la contratación en el Sistema de Registro para el Control de Contratos de Consultoría del Estado – SIRICC de la Contraloría General de la República. Teniendo conocimiento de lo anteriormente mencionado, la contratación **NO CALIFICA** como un servicio de consultoría.

- La persona natural o jurídica que brindará el servicio queda estrictamente prohibida de usar nombres o signos distintivos del Banco de la Nación para cualquier comunicación interna o externa, entendiéndose como signos distintivos palabras, lemas o frases que identifiquen al Banco, así como, imágenes, símbolo, gráficos, logotipos y sonidos. En base al objeto de contratación y actividades a desarrollar, el contratista **NO** se constituye **SUJETO OBLIGADO** para presentar declaración jurada de intereses.

8. PRESTACIONES ACCESORIAS A LA PRESTACIÓN PRINCIPAL

No Corresponde

9. REGLAMENTOS TECNICOS, NORMAS

- D.S. N° 009-2005-TR, Reglamento de Seguridad y Salud en el Trabajo
- Norma G.050 Seguridad durante la Construcción - EPP (Norma técnica de edificaciones).

10. REQUISITOS DEL PROVEEDOR

Los requisitos del proveedor para servicios son:

- Persona natural o jurídica, con RUC en estado activo y habido.
- Contar con RNP vigente – Registro de servicios
- No tener impedimento para contratar con el estado, conforme a lo dispuesto el artículo N° 30 de la Ley General de Contrataciones Públicas y el artículo N° 39 de su Reglamento.

EXPERIENCIA

El proveedor debe acreditar un monto facturado acumulado equivalente a S/ 41,000 (Cuarenta y un mil con 00/100 soles) por la contratación de servicios iguales o similares al objeto de contratación, durante los ocho (8) años anteriores a la fecha de la presentación de su cotización que se computaran desde la fecha de la conformidad o emisión del comprobante de pago, según corresponda.

Se consideran servicios similares: Cambio y/o instalación y/o mejoramiento y/o acondicionamiento y/o implementación y/o mejoramiento de: techos metálicos, coberturas, sobre techos, estructuras metálicas en: oficinas administrativas, centros comerciales, tiendas, supermercados, hospitales, centros bancarios, instituciones educativas públicas o privadas.



La experiencia se acredita con copia simple de (i) contratos u órdenes de servicios, y su respectiva conformidad o constancia de prestación; o (ii) comprobantes de pago cuya cancelación se acredite documental y fehacientemente, con voucher de depósito, nota de abono, reporte de estado de cuenta, cualquier otro documento emitido por Entidad del sistema financiero que acredite el abono o mediante cancelación en el mismo comprobante de pago, correspondientes a un máximo de veinte (20) contrataciones. En caso el postor sustente su experiencia en la especialidad mediante contrataciones realizadas con privados, para acreditarla debe presentar de forma obligatoria lo indicado en el numeral (ii) del presente

párrafo; no es posible que acredite su experiencia únicamente con la presentación de contratos u órdenes de compra con conformidad o constancia de prestación.

Personal Clave – Participación durante todo el servicio

01 Un Jefe de Equipo -Personal Clave

Formación Académica:

Contar con Título Profesional en la carrera de Ingeniería Civil.
Ingeniero Civil, colegiado y habilitado

Acreditación: Con copia simple de constancia, diploma o título que acredite la formación académica requerida. Esta información deberá ser remitida en la cotización del servicio.

Experiencia:

Experiencia general:

Contar con tres (3) años de experiencia mínima en cargos como jefe de obra y/o residente y/o residente de obra y/o jefe de equipo y/o ingeniero de campo y/o ingeniero de producción en servicios y/o obras en general públicas o privadas. La experiencia será contabilizada desde la colegiatura.

Acreditación:

La experiencia se acreditará con cualquiera de los siguientes documentos: (i) copia simple de contratos y su respectiva conformidad o (ii) constancias o (iii) certificados o (iv) cualquier otra documentación que, de manera fehaciente demuestre la experiencia del personal propuesto. Esta información del profesional propuesto deberá ser remitida en la cotización del servicio.

11. VISITA TECNICA (No Obligatoria)

El proveedor para la elaboración de su cotización podrá efectuar una visita técnica a las instalaciones en donde se prestará el servicio y/o consultoría de manera que pueda verificar y obtener información real (in situ) de las condiciones del servicio y/o consultoría que va prestar, con respecto a los requerimientos logísticos que debe cubrir.

Esta visita le permitirá establecer la cantidad y tipo de equipos materiales suministros que requiera y los costos que estos involucren.

12. ENTREGABLES

No Corresponde

13. ÉTICA, ANTICORRUPCIÓN Y ANTISOBORNO:

A la recepción del documento contractual, EL CONTRATISTA declara y garantiza no haber ofrecido, negociado, prometido o efectuado ningún pago o entrega de cualquier beneficio o incentivo ilegal, de manera directa o indirecta, a los evaluadores del contrato menor o cualquier servidor de la entidad contratante. Asimismo, EL CONTRATISTA se obliga a mantener una conducta proba e íntegra durante la vigencia del contrato, y después de culminado el mismo en caso existan controversias pendientes de resolver, lo que supone actuar con probidad, sin cometer actos ilícitos, directa o indirectamente. Aunado a ello, EL CONTRATISTA se obliga a abstenerse de ofrecer, negociar, prometer o dar regalos, cortesías, invitaciones, donativos o cualquier beneficio o incentivo ilegal, directa o indirectamente, a funcionarios públicos, servidores públicos, locadores de servicios o proveedores de servicios del área usuaria, de la dependencia encargada de la contratación,



actores del proceso de contratación y/o cualquier servidor de la entidad contratante, con la finalidad de obtener alguna ventaja indebida o beneficio ilícito. En esa línea, se obliga a adoptar las medidas técnicas, organizativas y/o de personal necesarias para asegurar que no se practiquen los actos previamente señalados.

Adicionalmente, EL CONTRATISTA se compromete a denunciar oportunamente ante las autoridades competentes los actos de corrupción o de inconducta funcional de los cuales tuviera conocimiento durante la ejecución del contrato con LA ENTIDAD CONTRATANTE. Tratándose de una persona jurídica, lo anterior se extiende a sus accionistas, participacionistas, integrantes de los órganos de administración, apoderados, representantes legales, funcionarios, asesores o cualquier persona vinculada a la persona jurídica que representa; comprometiéndose a informarles sobre los alcances de las obligaciones asumidas en virtud del presente contrato.

Asimismo, declara no tener, ni conocer actualmente ningún conflicto de interés para la ejecución de prestaciones contratadas. Por otro lado, se compromete a informar, de manera inmediata, al área usuaria y a la Gerencia de Oficialía de Cumplimiento Normativo y Conducta de Mercado (integridadbn@bn.com.pe) en caso tome conocimiento de una situación de conflicto de interés, debiendo inhibirse inmediatamente de intervenir en las actividades que directa o indirectamente se relacionen con el conflicto de interés advertido.

En consecuencia, el CONTRATISTA se compromete –en lo que le resulte aplicable- a cumplir en todo momento con lo establecido en el Código de Ética del Banco y normas de integridad publicadas en <https://www.bn.com.pe/integridad/integridad.asp>

Finalmente, el incumplimiento de las obligaciones establecidas en esta cláusula, durante la ejecución contractual, otorga a LA ENTIDAD CONTRATANTE el derecho de resolver total o parcialmente el contrato. En ningún caso, dichas medidas impiden el inicio de las acciones civiles, penales y administrativas a que hubiera lugar.

14. RESPONSABILIDAD POR VICIOS OCULTOS

La conformidad del servicio por parte del Banco de la Nación no enerva su derecho a reclamar posteriormente por defectos o vicios ocultos.

El plazo máximo de responsabilidad del contratista es de dos (02) años, contado a partir de la conformidad otorgada.

15. SEGURO COMPLEMENTARIO DE TRABAJO DE RIESGO

Al inicio efectivo del servicio, el contratista presentará la póliza SCTR del personal que ejecutará el servicio.

16. RECURSOS A SER PROVISTOS DEL PROVEEDOR (de corresponder)

Deberá proveer todos los recursos materiales y humanos necesarios para el cumplimiento del objetivo del presente proceso, incluyendo transporte, movilidad, viáticos, insumos, tramitaciones, seguros, permisos, licencias, actividades de levantamiento de información, herramientas y equipos, etc.

17. PLAZO DE EJECUCIÓN DEL SERVICIO Y/O CONSULTORÍA:

El servicio se desarrollará en un plazo de 15 días calendarios, computados a partir del día siguiente hábil de la notificación de la contratación en el PLADICOP y/o vía correo electrónico y que se apruebe el plan de trabajo.



18. LUGAR DE PRESTACIÓN DEL SERVICIO

AGENCIA	DIRECCIÓN	DISTRITO
AGENCIA 2 ventanilla	AVENIDA LA PLAYA S / N - MANZANA C - 9 - LOTE A - URBANIZACIÓN EX ZONA COMERCIAL E INDUSTRIAL	Ventanilla

19. FORMA DE PAGO:

El pago se realiza en un plazo máximo de diez días hábiles luego de otorgada la conformidad por parte del área usuaria y es prorrogable, previa justificación de la demora, por cinco días hábiles; de conformidad con lo establecido en el artículo 67 de la Ley General de Contrataciones Públicas.

El Banco de la Nación realizará el pago de la contraprestación pactada a favor del contratista en Soles (S/) y en un único pago.

Para iniciar el trámite de pago de las contraprestaciones ejecutadas por el contratista, el Banco de la Nación debe contar con la siguiente documentación:

- Carta simple dirigida a la Subgerencia de Compras.
- Comprobante de pago.
- Copia simple de Carta de aprobación.
- Acta de conformidad original

Dicha documentación se debe presentar en mesa de partes Módulo de Logística de la Gerencia de Administración y Logística – Av. Javier Prado Este N° 2499 – San Borja, Lima, en el horario de 09:00am a 16:00horas

20. RESPONSABLE DE DAR CONFORMIDAD A LA PRESTACIÓN:

Según lo señalado en el Artículo 144 del Reglamento de la Ley N° 32069 – Ley General de Contrataciones Públicas:



La conformidad será otorgada por la unidad orgánica responsable (Subgerencia Infraestructura), en un plazo máximo de (7) días calendario o desde el día siguiente de recibido el informe técnico final del servicio o máximo veinte (20) días en caso se requiera efectuar pruebas que permitan verificar el cumplimiento de la obligación, o si se trata de consultorías.

21. CONFIDENCIALIDAD:

EL PROVEEDOR se obliga a guardar estricta reserva sobre toda la información relacionada con EL BANCO y que sea de su conocimiento en el curso del cumplimiento de sus prestaciones, la cual no podrá ser utilizada sin previa autorización de este último, configurándose en causal de resolución de pleno derecho el incumplimiento de la indicada obligación, sin perjuicio de la indemnización de daños y perjuicios a que hubiere lugar. En este contexto, toda la información referida a clientes, personal, contabilidad, finanzas, productos, tráfico de llamadas telefónicas, tráfico de Internet, mensajería electrónica,

actividades de comercialización, planes de negocio, acuerdos y actas de directorio, técnicas de marketing, procesos, servicios, políticas de precios, estrategias, buenas prácticas, metodología de trabajo, especificaciones técnicas, hardware, software, diseños, planos, dibujos, prototipos, nombres o marcas comerciales, modelos, descubrimientos, investigaciones, desarrollos, procesos, procedimientos, propiedad intelectual, sistemas de seguridad, estructura y distribución de las oficinas, sucursales y agencias, y también toda aquella información obtenida de terceras partes para EL BANCO, se considera confidencial y está considerada como parte de la obligación de reserva absoluta que asume EL PROVEEDOR por el presente instrumento. La obligación de mantener la confidencialidad de la información subsistirá incluso luego de finalizado la carta de aprobación.

22. PENALIDAD

Penalidad por Mora en la ejecución de la prestación:

Las penalidades serán aplicadas según lo señalado en el artículo 119 y 120 del Reglamento de la Ley General de Contrataciones Públicas, en caso de retraso injustificado del contratista en la ejecución de las prestaciones objeto del contrato menor, se aplica al proveedor una penalidad por cada día de atraso que le sea imputable.

La suma de la aplicación de las penalidades por mora y de otras penalidades no puede exceder el 10% del monto del contrato o, de ser el caso del entregable correspondiente.

En todos los casos, la penalidad se aplica automáticamente y se calcula de acuerdo con la siguiente formula:

$$\text{Penalidad diaria} = \frac{0.10 \times \text{monto}}{F \times \text{plazo en días}}$$

Donde F tiene los siguientes valores:

Para Bienes y Servicios F= 0.40

Una vez que se llega al monto máximo de la penalidad por mora, la entidad contratante puede optar por resolver el contrato menor.

23. OTRAS PENALIDADES

Asimismo; teniendo en cuenta el tipo bien, se podrá establecer penalidades distintas a las mencionadas, las mismas que deberán ser objetivas, razonables, congruentes y proporcionales con el objeto de contratación y no afectar el equilibrio económico financiero del contrato, conforme al principio de valor por dinero.

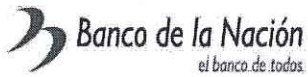

Otras Penalidades			
N°	Supuestos de Aplicación de Penalidad	Forma de Calculo	Procedimiento
1.	Incumplimiento de las Norma G.050 Seguridad durante la ejecución del servicio	0.1 UIT Vigente	Con informe del Coordinador del Banco.

GERENCIA DE LOGÍSTICA Y ADMINISTRACIÓN			
2.	Incumplimiento del Reglamento de Seguridad y Salud en el Trabajo.	0.1 UIT Vigente	Con informe del Coordinador del Banco.

La suma de la aplicación de las penalidades por mora y de otras penalidades no puede exceder el 10% del monto del entregable correspondiente

24. RESOLUCIÓN DE LA CONTRATACIÓN

Cualquiera de las partes puede resolver el contrato, de conformidad con el artículo 68 de la Ley N° 32069, Ley General de Contrataciones Públicas, y artículo 229 de su Reglamento aprobado mediante Decreto Supremo N° 009-2025-EF.

Se puede resolver la contratación, en los siguientes casos:

- a. Por incumplimiento de alguna de LAS PARTES de las obligaciones asumidas en los términos de referencia, para lo cual la parte perjudicada con el incumplimiento deberá notificar a la otra parte comunicando la causal invocada.
- b. Por incumplimiento del requerimiento de presentar la Declaración Jurada de Intereses conforme el numeral 11.5 del artículo 11 del Reglamento del Decreto de Urgencia 020-2019 o la presentación de la Declaración Jurada de Interés con información inexacta o falsa, solo en el caso que el servicio sea prestado por persona natural con obligación de presentar declaración jurada de intereses de acuerdo con lo señalado por el área usuaria.
- c. El BANCO puede resolver la contratación cuando la penalidad aplicada excede el 10% del monto contractual.
- d. De corresponder a servicios profesionales de asesoría, servicios de consultoría y servicios legales: la presentación con información inexacta o falsa de la Declaración Jurada de Prohibiciones e Incompatibilidades a que se hace referencia en la Ley de prevención y mitigación del conflicto de intereses en el acceso y salida de personal del servicio público. Asimismo, en caso se incumpla con los impedimentos señalados en el artículo 5 de dicha ley se aplicará la inhabilitación por cinco años para contratar o prestar servicios al Estado, bajo cualquier modalidad.
- e. Paralización o reducción injustificada de la ejecución de la prestación, pese a haber sido requerido para corregir tal situación.
- f. Por mutuo acuerdo entre el proveedor y el Banco de la Nación, previa solicitud el área usuaria.
- g. Por caso fortuito o fuerza mayor, que imposibilite al Banco de la Nación de manera definitiva continuar con la contratación.
- h. Por incumplimiento de la cláusula anticorrupción.



25. SOLUCIÓN DE CONTROVERSIAS

Todas las controversias que surjan entre las partes sobre la validez, nulidad, interpretación, ejecución, terminación o eficacia de los contratos menores se resuelven mediante conciliación.

26. CLÁUSULA GESTIÓN DE RIESGOS

No Corresponde

27. OTROS CARACTERÍSTICAS QUE SEAN RELEVANTES PARA LA CONTRATACIÓN

Esta contratación corresponde a la necesidad del área y se ratifica no estar dividiendo la contratación (FRACCIONANDO), para evadir la aplicación de un procedimiento de selección mayor a las 08 UIT. Asimismo, se ha verificado que el presente requerimiento NO SE ENCUENTRA PROGRAMADO en el PAC; en caso de tratarse de una necesidad imprevista se procederá con lo dispuesto en el artículo 50° de la Ley N° 32069 y artículo 45° de su reglamento.

Se ha verificado que el objeto de contratación no se encuentra en el Listado de Bienes y Servicios Comunes (<https://www.gob.pe/8194-consultar-el-listado-de-bienes-y-servicios-comunes-lbcs>), así como en la relación de las fichas de homologación (<https://central.perucompras.gob.pe/homologacion/relacion-fichas-homologacion-aprobadas.php>).

En todo lo no previsto expresamente en el presente término de referencia, resulta aplicable la Ley General de Contrataciones Públicas - Ley N° 32069 y su Reglamento aprobado por Decreto Supremo N° 009-2025-EF



FIRMA Y SELLO / ÁREA USUARIA

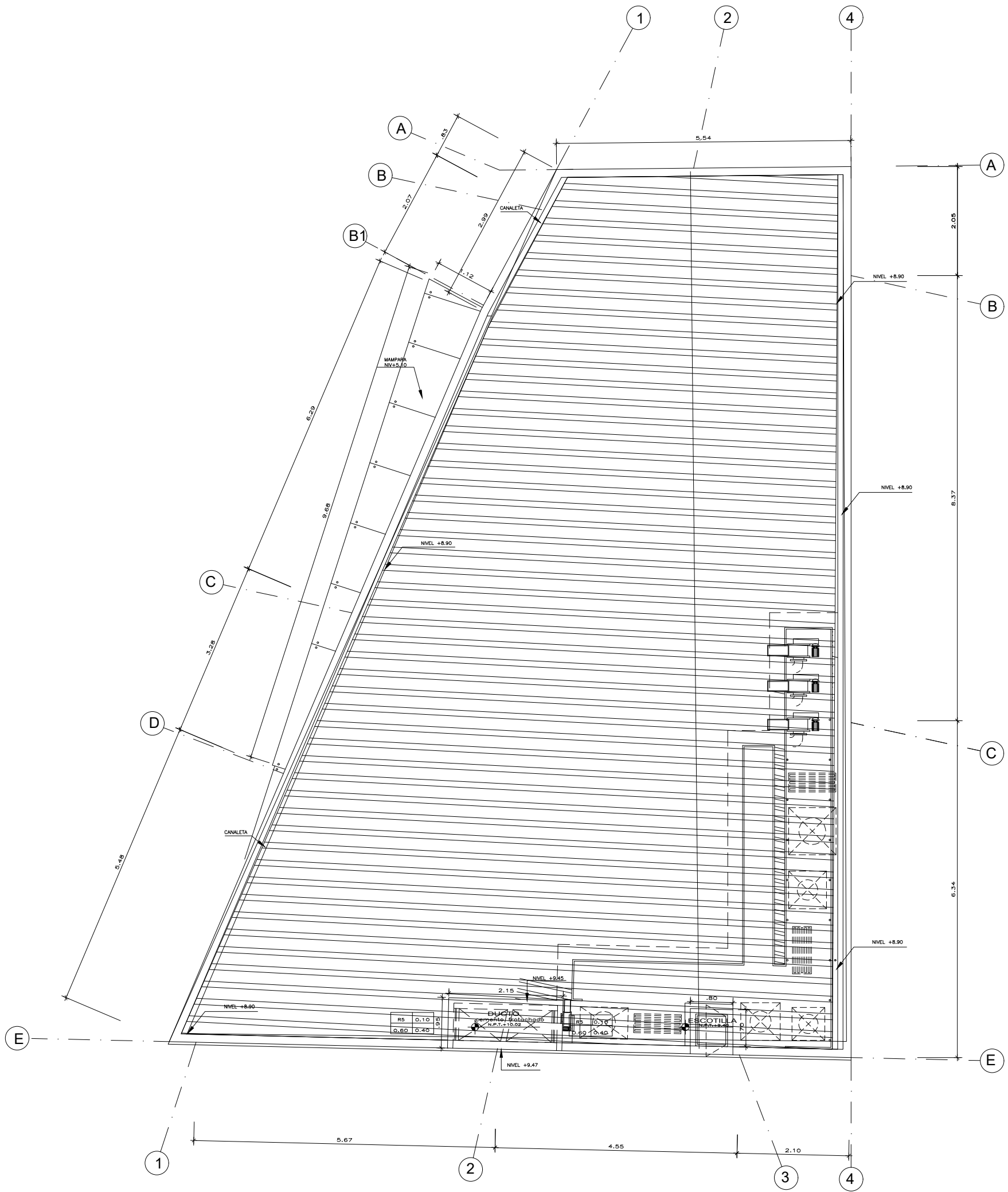

Techo a intervenir $A = 145 \text{ m}^2$

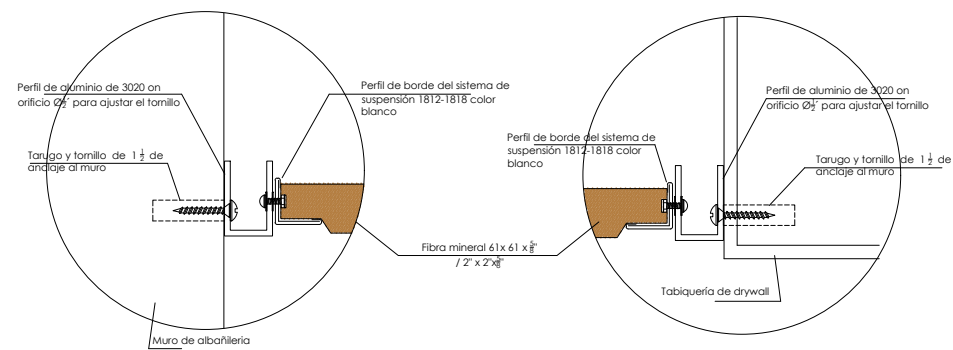
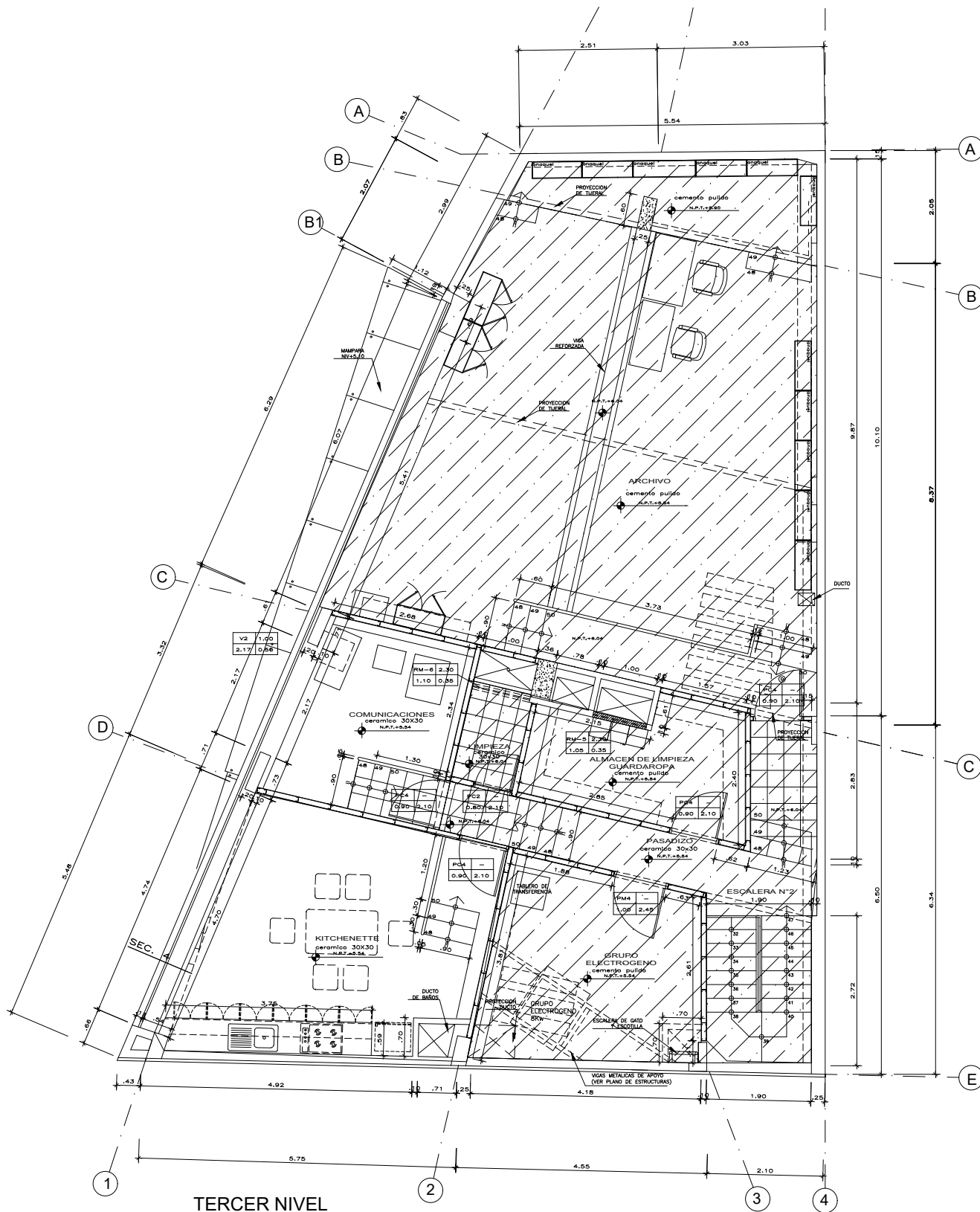

DETALLE 1
S/E

DETALLE 2
S/E

LEYENDA		
SIMBOLO	DESCRIPCIÓN	CANTIDAD
	DIRECCIÓN DE INSTALACIÓN DE CIELO RASO	-
	PUNTO DE INICIO DE INSTALACIÓN DEL CIELORASO	-
	PANEL LED CUADRADO 60 CM X 60 CM, 36 WATTS, LUZ BLANCA PARA CIELO RASO (EMPOTRAR)	43 UNID
	PANEL LED CUADRADO 60 CM X 60 CM, 36 WATTS, LUZ BLANCA ADOSAR.	3 UNID
	REJILLA DE RETORNO O REJILLA DE EXTRACCION	X UNID
	DIFUSOR DE CUATRO VIAS (4x)	X UNID
	DETECTOR DE TEMPERATURA ALTA DE UBICACION = TECHO	X UNID
	DETECTOR DE HUMO ALTA DE UBICACION = TECHO	X UNID
	ROCIADORES ALTA = 1.50M NIVEL DE TECHO	X UNID

TIPOS DE RIELES (MODELO TIPO CELOTEX)		
	TEE PRINCIPAL 3.66 15/16 TEE SECUNDARIA 1.22 15/16	ARTICULO QSHS0001 QSHS0002
	ANGULO PERIMETRAL 3.66	ARTICULO QSHS0004
	PERFIL DE ALUMINIO 3020 CON ORIFICIO Ø1/2" PARA AJUSTAR CON TORNILLO	

NOTA: LOS TIPOS Y COLORES DE LOS ACABADOS FINALES DEBERÁN SER COORDINADOS PREVIAMENTE CON LA ENTIDAD.

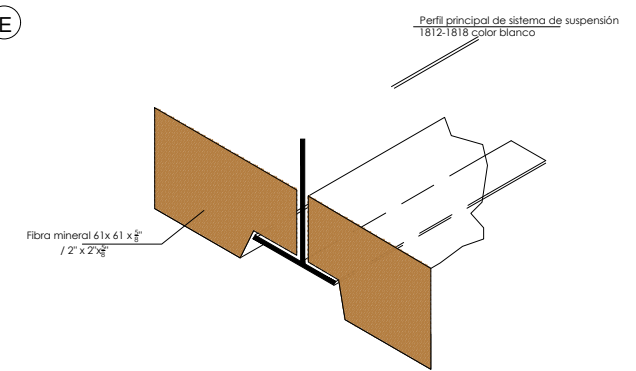

ISOMETRIA DE BALDOSAS ACUSTICAS BIELADAS

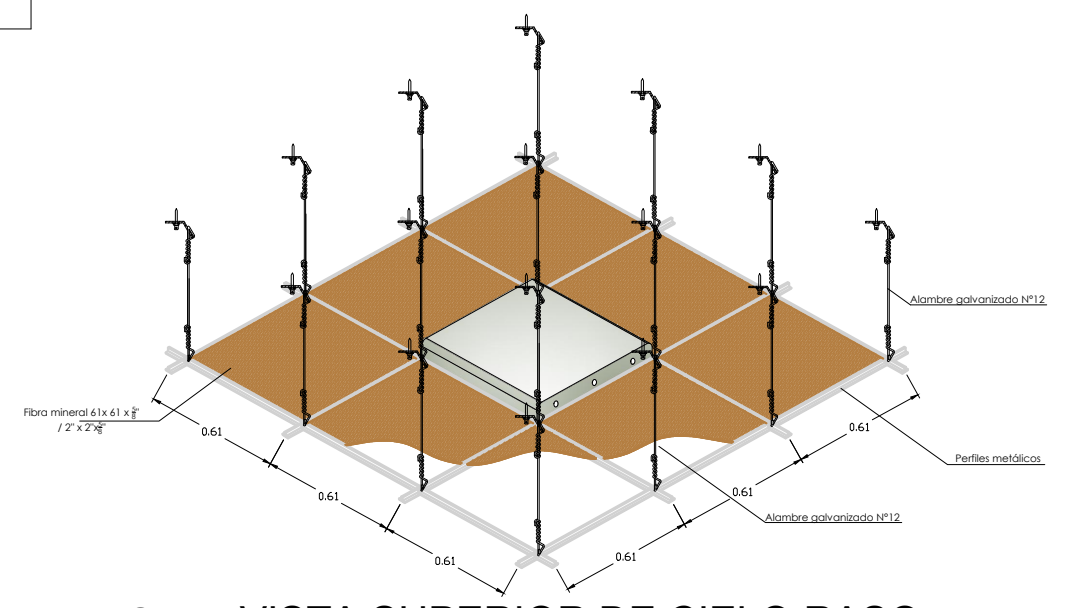

VISTA SUPERIOR DE CIELO RASO



Panel led cuadrado 60cm x 60cm, 48 watts, luz blanco para cielo raso.



Panel led cuadrado 60cm x 60cm, 48 watts, luz blanco para adosar.