

**FORMATO B - FORMATO DE ESPECIFICACIONES TÉCNICAS PARA LA  
ADQUISICIÓN DE BIENES  
(CONTRATOS MENORES)**

**ESPECIFICACIONES TÉCNICAS**

***ADQUISICIÓN DE EQUIPAMIENTO – MESAS DE REUNIONES PARA EL PROYECTO  
“MEJORAMIENTO DEL SERVICIO DEL LABORATORIO NACIONAL DE  
INSTRUMENTACIÓN GEOFÍSICA PARA LA GENERACIÓN DE INFORMACIÓN BASE  
EN GESTIÓN DE RIESGO DE DESASTRES CAUSADOS POR SISMOS, TSUNAMIS,  
FALLAS ACTIVAS Y GEODINÁMICA DE SUPERFICIE, LA MOLINA, LIMA”***

**1.ÁREA SOLICITANTE**

Oficina de Administración

Nota: Sólo en caso de proyectos completar la siguiente información, de lo contrario borrar lo siguiente:

**NOMBRE DEL PROYECTO** : ***MEJORAMIENTO DEL SERVICIO DEL LABORATORIO NACIONAL DE INSTRUMENTACIÓN GEOFÍSICA PARA LA GENERACIÓN DE INFORMACIÓN BASE EN GESTIÓN DE RIESGO DE DESASTRES CAUSADOS POR SISMOS, TSUNAMIS, FALLAS ACTIVAS Y GEODINÁMICA DE SUPERFICIE, LA MOLINA, LIMA***

**N° DEL PROYECTO** : 2234253

**2.ANTECEDENTES**

El Instituto Geofísico del Perú (IGP), es un Organismo Público Descentralizado adscrito al Ministerio del Ambiente, que fue creado con la finalidad de realizar investigación científica, la enseñanza y la capacitación, la prestación de servicios, y la realización de estudios y proyectos; en las diversas áreas de la geofísica. Asimismo, tiene la capacidad de servir a las necesidades del país, en áreas tan importantes como: Sismología, Vulcanología y el Estudio de El Niño.

En el marco del Programa de reducción de la vulnerabilidad y atención de emergencias por desastres (PP 0068), el IGP viene desarrollando actividades vinculadas con dicho programa presupuestal a fin de prevenir los peligros y mitigar los riesgos ante los que se ve expuesta la población causa del Fenómeno del Niño, sismos, tsunamis a través de productos orientados a los procesos de la Gestión del Riesgo de Desastres, siendo ello además una política de Estado, donde participan activamente los tres niveles de gobierno desde su creación en el año 2011.

La Oficina de Administración es un órgano de apoyo y desarrolla funciones de administración interna de apoyo a los diversos órganos de la institución a través de la ejecución de los procesos de los Sistemas Administrativos, entre ellos el Sistema Nacional de Programación Multianual y Gestión de Inversiones - INVIERTE PE; por lo cual entre sus funciones esta ser Unidad Ejecutora de Inversiones del IGP, para lo cual se debe realizar el seguimiento a la ejecución de las inversiones, así como realizar reporte periódico al Ministerio del Ambiente, por ser pliego de esta última.

Mediante Nota Informativa N.º 0012-2025-IGP/GG-OA-KVPD de 01 de julio de 2025, la Unidad Ejecutora de Inversiones OA, solicita la gestión de requerimiento de equipamiento correspondiente al componente 3 del Proyecto LNIG: “Mejoramiento del servicio de Laboratorio Nacional de Instrumentación Geofísica para la generación de información base en la gestión de riesgo de desastres causados por sismos, tsunamis, fallas activas y geodinámica de superficie.

### 3.OBJETO DE LA CONTRATACIÓN

Adquirir equipamiento – mesas de reuniones, en el marco de la ejecución del Componente 3 del proyecto “Mejoramiento del servicio de Laboratorio Nacional de Instrumentación Geofísica para la generación de información base en gestión de riesgo y desastres causados por sismos, tsunamis, fallas activas y geodinámica de superficie”.

### 4.FINALIDAD PÚBLICA DE LA CONTRATACIÓN

Contar con el mobiliario adecuado para la implementación de las salas de reuniones del proyecto de “Mejoramiento del servicio del Laboratorio Nacional de Instrumentación Geofísica para la generación de información base en gestión de riesgos y desastres causados por sismos, tsunamis, fallas activas y geodinámica de superficie, la Molina, Lima”

### 5.ESPECIFICACIONES TÉCNICAS

Se requiere la adquisición de mobiliario – mesas de reuniones para los laboratorios de instrumentación, comunicaciones y mantenimiento del Instituto Geofísico del Perú (IGP):

ÍTEM	CÓDIGO	DESCRIPCIÓN	CANTIDAD
1.00	3.002.16	MESA DE REUNIONES DE 4.50M x 1.40M PARA 14 PERSONAS TIPO 1	1.00
2.00	3.002.17	MESA DE REUNIONES DE 1.40M x 0.90M PARA 6 PERSONAS TIPO 2	2.00

Las especificaciones técnicas detalladas de cada ítem (características, cantidades, accesorios, garantías y documentación requerida) se encuentran descritas en el punto 7 del presente documento.

### 6.GARANTÍA COMERCIAL

**6.1.Alcance de la garantía: 2 años** Contra todo defecto de diseño y/o fabricación, por malos funcionamientos derivados de desperfectos o fallas ajenas al uso normal o habitual de los bienes, no detectables al momento que se otorgó la conformidad.

**6.2.Periodo de Garantía: Mínimo 2 años**

## 7. REQUISITOS QUE DEBERÁ CUMPLIR EL PROVEEDOR<sup>1</sup>

### ITEM N.º 1

**Nombre del ítem:** MESA DE REUNIONES TIPO 1 (4.50x1.40x0.75m).  
**Código del ítem:** 3.002.16  
**Cantidad:** 1

Nº	Característica (Requisito)
1	<b>PARAMETROS DE FUNCIONAMIENTO</b>
1.01	Mesa de 4.50x1.40x0.75m
1.02	02 tableros aglomerado de 18 mm de espesor, Tablero superior recubierto con enchape de madera de 6mm color Smoker Oak o Noce Italiano (según se indique en el plano) barnizada en ultravioleta y acabado barniz de poliuretano cantos de PVC de 3mm de espesor termo fusionado. Tablero inferior recubierto tablero bilaminado color gris
1.03	Estructura metálica de patas de 1 1/2"x1 1/2" con un e= 3mm y travesaños inferiores de 1 1/2"x1 1/2" con un espesor de 3mm fabricados con perfil de acero laminado en caliente y decapado en acabado aluminizado.
1.04	Las superficies serán resistentes a las altas temperaturas, al rayado, al desgaste, al impacto, de fácil limpieza y no deben sufrir deformaciones, flexiones o ingreso de humedad.
1.05	Todas las uniones entre superficies serán con accesorios metálicos que garanticen la estabilidad de las superficies y soporte el peso de los equipos de cómputo.
1.06	03 Cajas modulares de polipropileno de 11.5x22.5x6.5cm color negro, de acceso a 02 tomacorrientes universales, 01 puerto HDMI, 01 puerto USB, 01 puerto USB-C y 01 puerto RJ45 Categoría 6
1.07	Canaleta metálica con tapas consola para acceso de conectividad de 20cm de ancho donde se colocaran 03 cajas modulares de acuerdo al punto 1.06.
1.08	02 Faldones en las patas intermedias para pasar cables con tablero MDF de 12mm enchapado en madera de 6mm de acuerdo a planos.
1.09	Todos los muebles llevarán regatones regulables de PVC en las patas.
2	<b>ACCESORIOS</b>
2.01	No aplica
3	<b>REQUERIMIENTOS DE ENERGIA</b>
3.01	No aplica
4	<b>GARANTIA Y SOPORTE TECNICO</b>
4.01	Garantía de 2 años
5	<b>DOCUMENTOS A ENTREGAR POR EL PROVEEDOR</b>
5.01	Certificado de garantía del fabricante y/o proveedor.

ITEM N.º 2

**Nombre del Ítem:** MESA DE REUNIONES TIPO 1 (1.40x0.90x0.75m).  
**Código del Ítem:** 3.002.17  
**Cantidad:** 2

Nº	Característica (Requisito)
1	<b>PARAMETROS DE FUNCIONAMIENTO</b>
1.01	Mesa de 1.40x0.90x0.75m
1.02	02 tableros aglomerado de 18 mm de espesor, Tablero superior recubierto con enchape de madera de 6mm color Smoker Oak o Noce italiano (según se indique en el plano) barnizada en ultravioleta y acabado barniz de poliuretano cantos de PVC de 3mm de espesor termo fusionado. Tablero inferior recubierto tablero bilaminado color gris
1.03	Estructura metálica de patas en A de 50x50mm con un e= 3mm y travesaños inferiores de 50x50mm con un espesor de 3mm fabricados con perfil de acero laminado en caliente y decapado en acabado aluminizado, faldones en las patas intermedias de 18 mm a ambos lados con el centro vacío para el pase vertical de cables según planos
1.04	Las superficies serán resistentes a las altas temperaturas, al rayado, al desgaste, al impacto, de fácil limpieza y no deben sufrir deformaciones, flexiones o ingreso de humedad.
1.05	Todas las uniones entre superficies serán con accesorios metálicos que garanticen la estabilidad de las superficies y soporte el peso de los equipos de cómputo.
1.06	06 Cajas modulares de polipropileno de 12x24cm color negro, de acceso a tomacorrientes, HDMI y USB
1.07	Canaleta metálica con tapas consola para acceso de conectividad de 20cm de ancho donde se colocaran 06 cajas modulares con conexión tomacorriente, HDMI y carga USB
1.08	Tótem pasa cable, plancha metálica de 10x10cm e=2mm, pintura epoxi color negro
1.09	Todos los muebles llevarán regatones regulables de PVC en las patas.
2	<b>ACCESORIOS</b>
2.01	No aplica
3	<b>REQUERIMIENTOS DE ENERGIA</b>
3.01	No aplica
4	<b>GARANTIA Y SOPORTE TECNICO</b>
4.01	Garantía de 2 años
5	<b>DOCUMENTOS A ENTREGAR POR EL PROVEEDOR</b>
5.01	Certificado de garantía del fabricante y/o proveedor.

El suministro del bien deberá incluir transporte, descarga, instalación, fijación en superficies y puesta en funcionamiento del equipamiento de las mesas de reuniones en el ambiente designado por la Entidad, bajo la modalidad a todo costo (mano de obra, herramientas, materiales de fijación y pruebas de funcionamiento incluidas).

Se adjuntan planos MO-01, MO-02 y MO-03 (Detalle – Mesas de salas de reuniones).

**8.EXPERIENCIA DEL POSTOR**

El postor deberá

**9.LUGAR Y PLAZO DE ENTREGA DEL BIEN A ADQUIRIR**

**9.1.SISTEMA DE ENTREGA**

Llave en mano.

## 9.2.PLAZO DE ENTREGA

Los bienes materia de la presente convocatoria se entrega e instala en el plazo de sesenta (60) días calendarios el cual se contabilizara a partir de la fecha de notificación de la orden de compra a través de correo electrónico.

## 9.3.LUGAR DE ENTREGA DE LOS BIENES

Los bienes materia de la presente convocatoria se entregan en CA. CALATRAVA 216 URB. CAMINO REAL / LA MOLINA - LIMA - LIMA

## 10.CONFORMIDAD DE LOS BIENES

La conformidad de la prestación será emitida con los siguientes documentos:

- La conformidad de ingreso del bien estará a cargo del servidor responsable de Almacén del IGP.
- La conformidad del bien estará a cargo del área de la Unidad Ejecutora de Inversiones, según correspondan quienes verificarán el correcto funcionamiento y operatividad de los bienes conforme a las especificaciones técnicas establecidas.

## 11.COORDINACIÓN, SUPERVISIÓN Y CONFORMIDAD DEL BIEN

La coordinación y supervisión de la recepción y verificación de los bienes estarán a cargo de la Unidad Ejecutora de Inversiones. Estas direcciones técnicas serán responsables de realizar las evaluaciones técnicas necesarias para verificar el cumplimiento de las especificaciones técnicas, el correcto funcionamiento y la operatividad del equipo. Esta etapa se desarrolla previamente a la emisión de la conformidad documentaria.

## 12.FORMA DE PAGO

El pago se realizará en una sola armada por el monto total, dentro de los 10 días hábiles luego de haberse emitido la conformidad correspondiente, para lo cual el contratista deberá presentar lo siguiente:

- Factura del bien(es) entregado(s)
- Guía de Remisión con V°B° del responsable de Almacén
- Copia del Contrato o Copia de la Orden de compra

## 13.PENALIDADES

### 13.1.PENALIDAD POR MORA

Se aplicará la penalidad por mora en caso de retraso injustificado, conforme al Artículo 120 del Reglamento de la Ley N° 32069. Esta penalidad se calcula automáticamente por cada día de atraso imputable al contratista según la fórmula:

$$Penalidad\ diaria = \frac{0.10 \times monto}{F \times plazo}$$

Donde F tiene los siguientes valores:

Para bienes y servicios: F = 0.40

**13.2.OTRAS PENALIDADES<sup>2</sup>**

No aplica.

**14.RESOLUCIÓN DEL CONTRATO**

Cualquiera de las partes puede resolver el contrato, de conformidad con el numeral 68.1 del artículo 68 de la Ley N° 32069, Ley General de Contrataciones Públicas.

De encontrarse en alguno de los supuestos de resolución del contrato, LAS PARTES proceden de acuerdo a lo establecido en el artículo 122 del Reglamento de la Ley N° 32069, Ley General de Contrataciones Públicas, aprobado por Decreto Supremo N° 009-2025-EF.

**15. RESPONSABILIDAD POR VICIOS OCULTOS**

La recepción conforme de la prestación por parte de LA ENTIDAD CONTRATANTE no enerva su derecho a reclamar posteriormente por defectos o vicios ocultos, conforme a lo dispuesto por los artículos 69 de la Ley N° 32069, Ley General de Contrataciones Públicas y el artículo 144 de su Reglamento.

El plazo máximo de responsabilidad del contratista es de un (01) año contado a partir de la conformidad otorgada por LA ENTIDAD CONTRATANTE.

**16.REQUISITOS DE CALIFICACION**

De acuerdo con el artículo 49 del Reglamento de la Ley de Contrataciones del Estado, los requisitos de calificación que deberá presentar el proveedor durante el procedimiento de selección para ser admitido son los siguientes:

B	EXPERIENCIA DEL POSTOR EN LA ESPECIALIDAD
	<p><b><u>Requisitos:</u></b></p> <p>El postor debe acreditar un monto facturado acumulado equivalente a una (01) vez el monto ofertado por la venta de bienes iguales o similares al objeto de la convocatoria, durante los ocho (8) años anteriores a la fecha de la presentación de ofertas que se computarán desde la fecha de la conformidad o emisión del comprobante de pago, según corresponda.</p> <p>En el caso de postores que declaren en el Anexo N° 1 tener la condición de micro y pequeña empresa, se acredita una experiencia de S/ 24,000.00 (Veinticuatro mil con 00/100 soles) por la venta de bienes iguales o similares al objeto de la convocatoria, durante los ocho (8) años anteriores a la fecha de la presentación de ofertas que se computarán desde la fecha de la conformidad o emisión del comprobante de pago, según corresponda. En el caso de consorcios, todos los integrantes deben contar con la condición de micro y pequeña empresa.</p> <p><b><u>Acreditación:</u></b></p> <p>La experiencia del postor en la especialidad se acreditará con copia simple de (i) contratos u órdenes de compra, y su respectiva conformidad o constancia de prestación; o (ii) comprobantes de pago cuya cancelación se acredite documental y fehacientemente, con Boucher de depósito, nota de abono, reporte de estado de cuenta, cualquier otro documento emitido por Entidad del sistema financiero que acredite el abono o mediante cancelación en el</p>

mismo comprobante de pago<sup>3</sup>, correspondientes a un máximo de veinte (20) contrataciones.

En caso los postores presenten varios comprobantes de pago para acreditar una sola contratación, se debe acreditar que corresponden a dicha contratación; de lo contrario, se asumirá que los comprobantes acreditan contrataciones independientes, en cuyo caso solo se considerará, para la evaluación, las veinte (20) primeras contrataciones indicadas en el **Anexo N° 8** referido a la Experiencia del Postor en la Especialidad.

En el caso de suministro, solo se considera como experiencia la parte del contrato que haya sido ejecutada durante los ocho (8) años anteriores a la fecha de presentación de ofertas, debiendo adjuntarse copia de las conformidades correspondientes a tal parte o los respectivos comprobantes de pago cancelados.

En los casos que se acredite experiencia adquirida en consorcio, debe presentarse la promesa de consorcio o el contrato de consorcio del cual se desprenda fehacientemente el porcentaje de las obligaciones que se asumió en el contrato presentado; de lo contrario, no se computará la experiencia proveniente de dicho contrato.

Asimismo, cuando se presenten contratos derivados de procesos de selección convocados antes del 20.09.2012, la calificación se ceñirá al método descrito en la Directiva "Participación de Proveedores en Consorcio en las Contrataciones del Estado", debiendo presumirse que el porcentaje de las obligaciones equivale al porcentaje de participación de la promesa de consorcio o del contrato de consorcio. En caso que en dichos documentos no se consigne el porcentaje de participación se presumirá que las obligaciones se ejecutaron en partes iguales.

Si el titular de la experiencia no es el postor, consignar si dicha experiencia corresponde a la matriz en caso que el postor sea sucursal, o fue transmitida por reorganización societaria, debiendo acompañar la documentación sustentatoria correspondiente.

Si el postor acredita experiencia de otra persona jurídica como consecuencia de una reorganización societaria, debe presentar adicionalmente el Anexo N° 9.

Cuando en los contratos, órdenes de compra o comprobantes de pago el monto facturado se encuentre expresado en moneda extranjera, debe indicarse el tipo de cambio venta publicada por la Superintendencia de Banca, Seguros y AFP correspondiente a la fecha de suscripción del contrato, de emisión de la orden de compra o de cancelación del comprobante de pago, según corresponda.

Sin perjuicio de lo anterior, los postores deben llenar y presentar el Anexo N° 8 referido a la Experiencia del Postor en la Especialidad.

#### Importante

*En el caso de consorcios, solo se considera la experiencia de aquellos integrantes que se hayan comprometido, según la promesa de consorcio, a ejecutar el objeto materia de la convocatoria, conforme a la Directiva "Participación de Proveedores en Consorcio en las Contrataciones del Estado".*

3 Cabe precisar que, de acuerdo con la Resolución N° 0065-2018-TCE-S1 del Tribunal de Contrataciones del Estado: "... el solo sello de cancelado en el comprobante, cuando ha sido colocado por el propio postor, no puede ser considerado como una acreditación que produzca fehaciencia en relación a que se encuentra cancelado. Admitir ello equivaldría a considerar como válida la sola declaración del postor afirmando que el comprobante de pago ha sido cancelado" (...) "Situación diferente se suscita ante el sello colocado por el cliente del postor [sea utilizando el término "cancelado" o "pagado"] supuesto en el cual sí se contaría con la declaración de un tercero que brinde certeza, ante la cual debiera reconocerse la validez de la experiencia".

## **17. GESTIÓN DE RIESGOS**

El área usuaria determinará las actividades y las acciones proactivas, preventivas y transversales adoptadas por la entidad contratante para identificar los riesgos que esta enfrenta en la contratación de bienes, de corresponder.

En la estrategia de contratación de bienes y servicios segmentados como estratégicos el área usuaria en coordinación con la DEC realiza la planificación integral de la gestión de riesgos, en una matriz que forma parte del expediente de contratación, en la que se incluye la identificación, análisis cualitativo y cuantitativo de los riesgos.

## **18. SOLUCIÓN DE CONTROVERSIAS**

Las controversias surgidas durante la ejecución contractual se resuelven mediante conciliación y/o arbitraje.

Las controversias se resuelven mediante la aplicación de la Constitución Política del Perú, La Ley 32069, Ley General de Contrataciones Públicas y su Reglamento; así como de las normas de derecho público y las de derecho privado. Se mantiene obligatoriamente este orden de preferencia en la aplicación del derecho. Esta disposición es de orden público.

El inicio del procedimiento de solución de controversias no suspende o paraliza las obligaciones contractuales de las partes, salvo que la entidad contratante o el órgano jurisdiccional competente dispongan lo contrario.

Asimismo, es aplicable las disposiciones correspondientes a las garantías contenidas en los artículos 76, 77, 81, 82, 83 y 84 de La Ley 32069, Ley General de Contrataciones Públicas y los artículos que correspondan en el Reglamento.

## **19. OTRAS CONSIDERACIONES**

### **19.1. Sobre confidencialidad de la información**

El contratista se compromete a no revelar, comentar, suministrar o transferir de cualquier forma a terceros, la información que hubiere recibido directa o indirectamente del IGP o que hubiese generado como parte de la ejecución de la prestación. El incumplimiento de esta obligación dará lugar a la resolución inmediata del contrato perfeccionado mediante orden de compra.

### **19.2. Sobre el cumplimiento de protocolos sanitarios**

Al momento de efectuar la ejecución de la prestación dentro de las instalaciones del Instituto Geofísico del Perú, el contratista debe cumplir rigurosa y obligatoriamente los protocolos sanitarios y demás disposiciones que dicten en el Ministerio de Salud, el Instituto Geofísico del Perú, así como los sectores y autoridades competentes. Asimismo el Instituto Geofísico del Perú considerará el cumplimiento de lo antes mencionado como un requisito indispensable para la emisión de la conformidad correspondiente y posteriormente el pago respectivo.

### **19.3. Referencia Normativa**

Todo aspecto no contemplado en el presente documento se regirá por lo establecido en la Ley N.º 32069 – Ley General de Contrataciones Públicas y su Reglamento.

## 20. CLÁUSULA DE ANTICORRUPCIÓN Y ANTISOBORNO

A la suscripción de este contrato, EL CONTRATISTA declara y garantiza no haber ofrecido, negociado, prometido o efectuado ningún pago o entrega de cualquier beneficio o incentivo ilegal, de manera directa o indirecta, a los evaluadores del proceso de contratación o cualquier servidor de la entidad contratante.

Asimismo, EL CONTRATISTA se obliga a mantener una conducta proba e íntegra durante la vigencia del contrato, y después de culminado el mismo en caso existan controversias pendientes de resolver, lo que supone actuar con probidad, sin cometer actos ilícitos, directa o indirectamente.

Aunado a ello, EL CONTRATISTA se obliga a abstenerse de ofrecer, negociar, prometer o dar regalos, cortesías, invitaciones, donativos o cualquier beneficio o incentivo ilegal, directa o indirectamente, a funcionarios públicos, servidores públicos, locadores de servicios o proveedores de servicios del área usuaria, de la dependencia encargada de la contratación, actores del proceso de contratación<sup>4</sup> y/o cualquier servidor de la entidad contratante, con la finalidad de obtener alguna ventaja indebida o beneficio ilícito. En esa línea, se obliga a adoptar las medidas técnicas, organizativas y/o de personal necesarias para asegurar que no se practiquen los actos previamente señalados.

Adicionalmente, EL CONTRATISTA se compromete a denunciar oportunamente ante las autoridades competentes los actos de corrupción o de inconducta funcional de los cuales tuviera conocimiento durante la ejecución del contrato con LA ENTIDAD CONTRATANTE.

Tratándose de una persona jurídica, lo anterior se extiende a sus accionistas, participacionistas, integrantes de los órganos de administración, apoderados, representantes legales, funcionarios, asesores o cualquier persona vinculada a la persona jurídica que representa; comprometiéndose a informarles sobre los alcances de las obligaciones asumidas en virtud del presente contrato.

Finalmente, el incumplimiento de las obligaciones establecidas en esta cláusula, durante la ejecución contractual, otorga a LA ENTIDAD CONTRATANTE el derecho de resolver total o parcialmente el contrato<sup>5</sup>. Cuando lo anterior se produzca por parte de un proveedor adjudicatario de los catálogos electrónicos de acuerdo marco, el incumplimiento de la presente cláusula conllevará que sea excluido de los Catálogos Electrónicos de Acuerdo Marco<sup>6</sup>. En ningún caso, dichas medidas impiden el inicio de las acciones civiles, penales y administrativas a que hubiera lugar<sup>7</sup>.

## 21. POLÍTICA DEL SISTEMA INTEGRADO DE GESTIÓN

### 21.1. POLÍTICAS

---

<sup>4</sup> Artículo 9 de la Ley N°32069, Ley General de Contrataciones Públicas.

<sup>5</sup> Literal d) del Numeral 68.1 del Artículo 68 de la Ley N°32069, Ley General de Contrataciones Públicas.

<sup>6</sup> Literal d) del artículo 274 del Reglamento de la Ley N°32069, Ley General de Contrataciones Públicas

<sup>7</sup> Numeral 122.6 del artículo 122 del Reglamento de la Ley N°32069, Ley General de Contrataciones Públicas.

El Instituto Geofísico del Perú (IGP) tiene competencia para producir ciencia y tecnología en los diversos campos de la Geofísica, que contribuya a comprender y reducir el impacto de los peligros naturales que ponen en riesgo a la población y sus medios de vida y desarrollar tecnología que satisfaga necesidades del Sistema Nacional de Gestión del Riesgo de Desastres (SINAGERD) y del Sistema Nacional de Ciencia, Tecnología e Innovación (SINACTI), para el sector público y privado.

Además, realiza investigación científica, desarrollo tecnológico, transferencia de tecnología, monitoreo y vigilancia de la dinámica interna y externa de la Tierra quedan origen a peligros naturales y antrópicos, y del espacio exterior. Para ello establece los siguientes compromisos:

#### **21.1.1. Compromisos de Sistema de Gestión de Calidad**

- Promover la gestión del conocimiento necesario en las personas involucradas, para la óptima operación de sus procesos y para lograr la conformidad del servicio brindado, cumpliendo con las mejores prácticas clave para la operación y mantenimiento de la infraestructura.
- Gestionar la ejecución, seguimiento y mejora continua del Sistema de Gestión de Calidad.

#### **21.1.2. Compromisos de Sistema de Gestión de Seguridad de la Información**

- Proteger la confidencialidad, integridad y disponibilidad de la información utilizada para ejercer las competencias institucionales, independientemente del medio en el que se soporta, a través de la implementación de los controles aplicables seleccionados.
- Mejorar y mantener medidas de ciberseguridad en cumplimiento del marco legal vigente y estándares internacionales.
- Evaluar los riesgos de seguridad de la información y determinar su tratamiento a través de un conjunto de controles.
- Mantener y mejorar continuamente un Sistema de Gestión de la Seguridad de la Información (SGSI).

#### **21.1.3. Compromisos de Sistema de Gestión Antisoborno.**

- Prohibir y prevenir el soborno.
- Cumplir con la legislación vigente aplicable a la institución y los requisitos del Sistema de gestión Antisoborno.
- Potenciar la formación antisoborno de los colaboradores y las consecuencias de no cumplir con la política antisoborno.
- Evaluar los riesgos de soborno y sus mecanismos de control, con enfoque en la reducción de los riesgos altos para el logro de los objetivos antisoborno
- Promover, gestionar y evaluar las denuncias de corrupción/soborno e /inquietudes de buena fe y brindar medidas de protección al denunciante.

- Designar el puesto de la función de cumplimiento antisoborno, la cual cuenta con independencia y autoridad para asesorar, asegurar y supervisar el sistema de Gestión Antisoborno.
- Mantener y mejorar continuamente nuestro sistema de gestión antisoborno (SGAS).

El incumplimiento de las disposiciones de esta política, será objeto de las medidas y sanciones, previa investigación y establecimiento de la responsabilidad que corresponda.

## **21.2.OBJETIVOS**

### **21.2.1. Sistema de Gestión de Calidad (SGC)**

- Asegurar la operatividad de infraestructura clave del alcance del proceso (equipos geofísicos que emplean transmisión satelital).
- Asegurar que los conocimientos necesarios estén interiorizados en los colaboradores clave.
- Garantizar la entrega oportuna de la información sísmica nacional a las partes interesadas.
- Implementar oportunidades de mejora al Sistema de Gestión de Calidad.

### **21.2.2. Sistema de Gestión de Seguridad de la Información (SGSI)**

- Proteger la confidencialidad de la información asegurando que sea accesible a entidades o personas debidamente autorizadas.
- Salvaguardar la integridad de la información para garantizar su exactitud y totalidad, así como sus métodos de procesamiento.
- Asegurar la disponibilidad de la información sísmica y los sistemas de información que soportan el proceso de su generación, para las entidades y personas autorizadas de acuerdo con los estándares y acuerdos establecidos.
- Mantener y mejorar el sistema de gestión de seguridad de la información del IGP
- Identificar y evaluar los riesgos de seguridad de la información y determinar su tratamiento a través de un conjunto de controles.
- Implementar la seguridad digital y medida de ciberseguridad, conforme a las normas legales vigentes, para fortalecer el sistema de gestión de seguridad de la información.

### **21.2.3. Sistema de Gestión Antisoborno (SGAS)**

- Fortalecer la cultura de integridad del IGP para prevenir actos de corrupción.
- Mejorar el cumplimiento de las normas legales en los procesos del SGAS, con relación a la línea base.
- Fortalecer las competencias del personal en temas de: Política Antisoborno, SGAS, deber de cumplimiento, riesgo de soborno en su función y daño en caso de incumplimiento, mecanismos para enfrentar/reconocer/prevenir/ evitar las solicitudes de soborno, reportes de interés ante sospechas de soborno/corrupción, canales de consulta y denuncias.

- Hacer seguimiento y evaluación de los riesgos de corrupción o soborno y sus mecanismos de control, con énfasis en los riesgos altos.
- Evaluar diligentemente las denuncias de corrupción/soborno e inquietudes de buena fe y brindar medidas de protección al denunciante.
- Asegurar la comunicación entre el Oficial de Cumplimiento y Alta Dirección.
- Identificar brechas u oportunidades de mejora para el fortalecimiento del SGAS.

**Enlaces del SIG del IGP**

<b>Concepto</b>	<b>Enlace institucional</b>
Política del Sistema Integrado de Gestión del IGP	<a href="https://www.gob.pe/institucion/igp/informes-publicaciones/5914464-politica-del-sistema-integrado-de-gestion-del-igp">https://www.gob.pe/institucion/igp/informes-publicaciones/5914464-politica-del-sistema-integrado-de-gestion-del-igp</a>
Denuncias Anticorrupción (ciudadano)	<a href="https://denuncias.servicios.gob.pe/">https://denuncias.servicios.gob.pe/</a>
Reporte interno de inquietudes (IGP)	<a href="https://intranet.igp.gob.pe/bac/inquietudes/formulario_registro">https://intranet.igp.gob.pe/bac/inquietudes/formulario_registro</a>





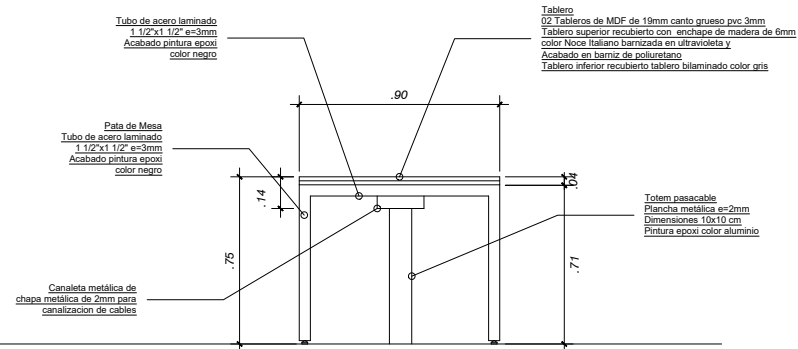
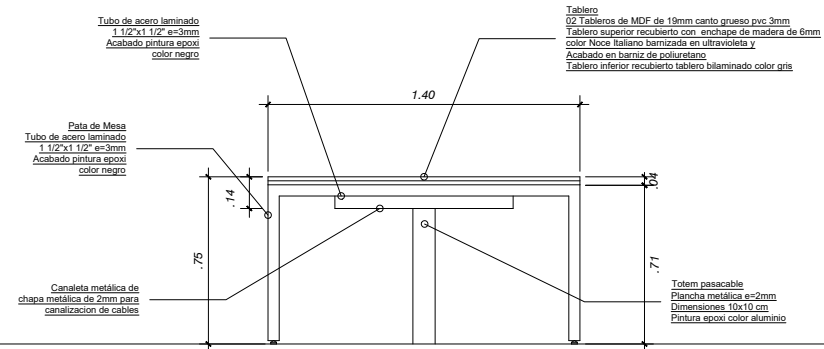
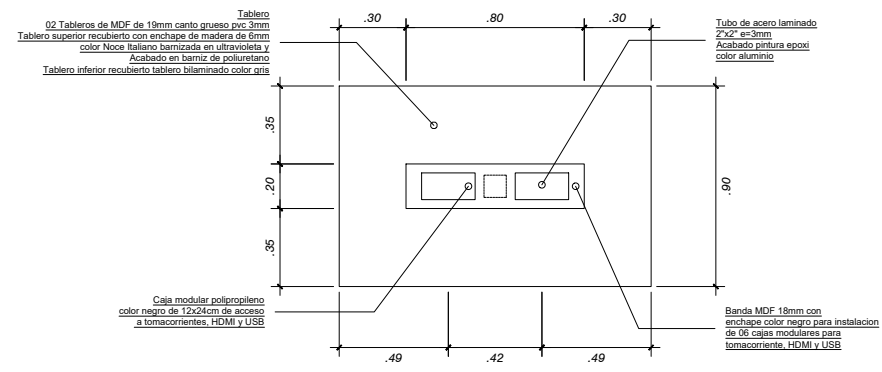
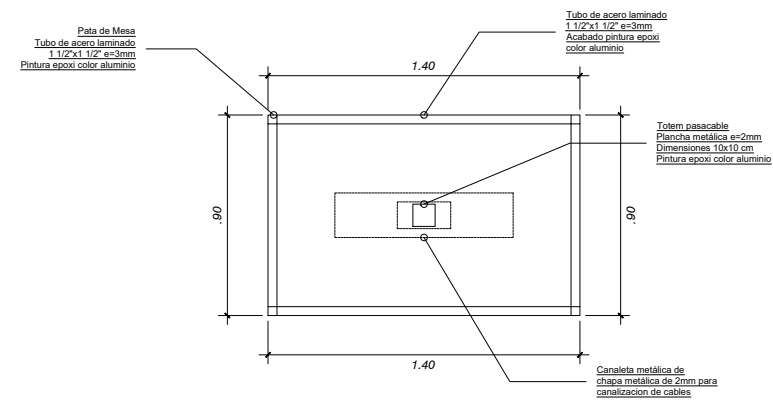

AMPLIACIÓN DE SEDE  
INSTITUCIONAL EN LA MOLINA  
INSTITUTO GEOFÍSICO DEL PERÚ

PROFESIONAL RESPONSABLE:  
ARQ. KARIM PAUL DAVILA - CAP. 7435

PLANO:	ARQUITECTURA MOBILIARIO	
PROFETARIO:	INSTITUTO GEOFÍSICO DEL PERÚ	ESCALA: 1:25
LIBRACION:	ESD, SALLE CALATRAMA 478E CON DALE FONTANAL, 08B, TORINO ITALIA - DISTRITO LA MOLINA - PROV. - IGP, LIMA	FECHA: DICIEMBRE DEL 2023

