



**GERENCIA REGIONAL  
DE SALUD**

“AÑO DE LA ESPERANZA Y EL FORTALECIMIENTO DE LA DEMOCRACIA “

**REQUERIMIENTO DE INSUMOS PARA ASEO, LIMPIEZA Y DESINFECCIÓN DE LA  
UNIDAD DE MEZCLAS ONCOLÓGICAS**

**OBJETIVO:**

El presente requerimiento tiene por objeto la **ADQUISICIÓN DE INSUMOS PARA ASEO, LIMPIEZA Y DESINFECCIÓN DE LA UNIDAD DE MEZCLAS ONCOLÓGICAS**

**FINALIDAD:**

El presente requerimiento tiene por finalidad la adquisición de insumos para aseo, limpieza y desinfección de la Unidad de Mezclas Oncológicas del Hospital Belén de Trujillo.

**DESCRIPCIÓN Y CARACTERÍSTICAS TÉCNICAS DEL PRODUCTO:**

SIGA	PRODUCTO FARMACEUTICO	UNIDAD DE MEDIDA	CANTIDAD TOTAL
135000210324	Paño absorbente 37 cm x 40 cm aprox	PAQ	20
139200160341	Papel tolla doble hoja blanco x 150 hojas interfoliado	PAQ	60
139200500001	Gel antibacterial para manos x 1 litro aprox.	FRASCO	24
497000020378	Contenedor de polipropileno de bioseguridad de 7.6 litros (amarillo)	UND.	85
497000020379	Contenedor de polipropileno de bioseguridad de 30 litros	UND.	08
497000020408	Contenedor de acero quirúrgico 60 cm x 30 cm x 21 cm	UND.	06
646100050001	Dispensador de jabón líquido x 1 litro	UND.	04
646100050003	Dispensador de papel toalla para tipo interfoliado	UND.	04

**RECURSOS ORDINARIOS**

**PRODUCTO: 3000367 5006017 TRATAMIENTO DE CÁNCER DE ESTÓMAGO**

**META: 041 TRATAMIENTO DE CÁNCER DE ESTÓMAGO**

**Clasificador de Gasto: 2.3.15.31 ASEO, LIMPIEZA Y TOCADOR.**

Las características técnicas deben responder a las Fichas Técnicas y al Documento de Información Complementaria, adjuntos al presente.

**LUGAR DE ENTREGA:** Almacén del Hospital Belén de Trujillo

GOBIERNO REGIONAL LA LIBERTAD  
GERENCIA REGIONAL DE SALUD  
HOSPITAL BELÉN

  
QF VICTOR M RAMIREZ REYES  
CQP P 08624  
JEFE DEPARTAMENTO DE FARMACIA

FIRMA Y SELLO DE JEFATURA

**FICHA TÉCNICA**

**PAÑO ABSORBENTE 37CM X 40 CM APROX**

**DESCRIPCIÓN:**

- Paño para limpieza industrial/profesional.
- Reutilizable, rendimiento hasta 15 veces.
- Antibacterial: con aditivo antimicrobiano de amonio cuaternario.
- Con tecnología de hidrotejido de excelente capacidad y velocidad de absorción de líquidos (fibras de celulosa), alta resistencia (polipropileno), y alto poder de limpieza y arrastre.

**USOS:**

- Absorción y remoción de líquidos en superficies lisas (SECADO).
- Limpieza y arrastre de partículas y suciedad en superficies lisas.
- Limpieza con detergentes en superficies lisas.
- Limpieza y remoción de partículas y desinfectante en procesos de desinfección.
- Control de derrames en industria farmacéutica, industria de alimentos, industria química y laboratorio.

**CARACTERÍSTICAS:**

- Composición: 80% fibra de celulosa y 20% fibra de polipropileno.
- Medida de cada paño: ancho 28-38 cm x largo 35-40 cm
- Color blanco
- Presentación: Rollo o paquete x 80 paños
- Garantía 1 Año
- Peso: 1.2 kg
- Gramaje: 64 g/m<sup>2</sup>.
- Calibre: 21 mil pulg.
- Certificación: ISO 9001:2008 e ISO 14001:2004 de Sistema de Gestión de la Calidad y Sistemas de Gestión Ambiental.

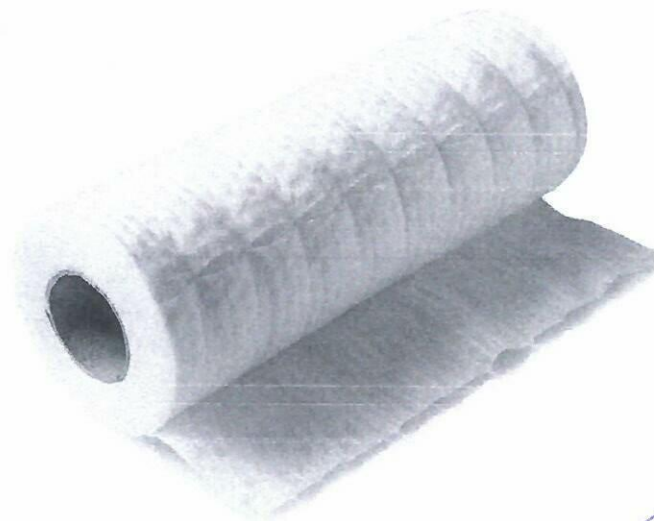

  
Benjamín Leyva Sagastegui  
CH. UJANO ONCOLOGO  
64819 - 41757

**FICHA TÉCNICA**

**PAPEL TOALLA DOBLE HOJA BLANCO X 150 HOJAS INTERFOLIADO**

**DENOMINACIÓN DE LA CONTRATACIÓN:**

Adquisición de Papel Toalla de mano dobladas, ultra absorbente, con doble hoja, interfoliado, blanco, presentación x 150 hojas.

**OBJETIVO:**

La adquisición de Papel Toalla de mano ultra absorbente tiene como objetivo general el secado de las manos con ultra absorción, y mantener las manos más higiénicas debido a que son dispensadas una a una, evitando la contaminación cruzada y disminuyendo el desperdicio de toalla, en los diferentes servicios del Hospital Belén de Trujillo.

**FINALIDAD PÚBLICA:**

El presente Papel Toalla de mano ultra absorbente, tiene por finalidad mantener limpias y secas las manos, ya que este producto tiene excelentes características de absorción; es hasta 50% más absorbentes, es 3 veces más rápido de absorber la humedad de las manos.

**ALCANCE Y DESCRIPCIÓN:**

**Papel Toalla de mano dobladas, ultra absorbente, con doble hoja, interfoliado, blanco, presentación x 150 hojas**

**Presentación:**

- **Cantidad por paquete:** 150 toallas (hojas) por paquete
- **Cantidad por caja:** 18 paquetes x 150 hojas

**Características del Bien:**

- **Tipo:** Doble hoja
- **Color:** Blanco
- **Textura:** Liso, tipo tela y fibras de algodón
- **Gramaje mínimo:** 40 g
- **Dimensiones mínimas:** 21.6cm x 21 cm
- **Tecnología:** AIRFLEX, Ultra absorbente. De rápida absorción
- **Sistema de dispensado:** Interfoliado, eficiente que permite usar el 100% del paquete
- **Cumplimiento:** ISO 9001/ISO14001: Sistema de Gestión de Calidad y Sistemas de Gestión Ambiental

**IMAGEN REFERENCIAL:**

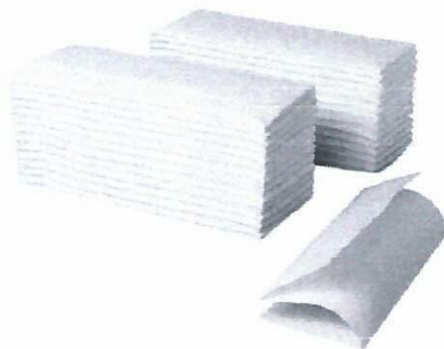

Benjamin Leiva Sagastegui  
CH. UJIANO ONCOLOGO  
010-44257

FICHA TÉCNICA

GEL ANTIBACTERIAL PARA MANOS X 1 LITRO APROX

**IMAGEN REFERENCIA**



Gel a base de alcohol al 70% y excipientes, cuales cumplen con la acción antiséptica, emoliente y humectante. Uso exclusivo para higiene de manos. No produce irritación ni reseca de piel.

**CARACTERÍSTICAS TÉCNICAS Y/O CONDICIONES DEL BIEN:**

- ✓ Aspecto: Gel con olor característico, libre de partículas extrañas.
- ✓ Color: Incoloro y transparente.
- ✓ Composición: Alcohol etílico y sustancias emolientes como glicerina o propilenglicol.
- ✓ Concentración: Alcohol etílico de 60% al 70%
- ✓ PH: Neutro (7.0 +/- 0.5)
- ✓ Condición biológica: Aséptico y atóxico.

**ENVASE Y EMBALAJE:**

**Material de envase primario o inmediato:** polietileno o polipropileno transparente que garantice la conservación de las características del producto. Resistente a caídas.

**Dispensador:** Push up. Que garantice la correcta dispensación del producto.

**Embalaje:** caja resistente a la manipulación, transporte y almacenamiento. La etiqueta debe contener la indicación de las características y el N° de lote serigrafiado.

**Presentación:** frasco de 1L aprox.

**Tiempo de vida útil:** No menor a 1 año

*Benjamin Xerxa Sagastegui*  
CI: 011010 UNIC. LOGO  
0819 - 41257

**FICHA TÉCNICA**

**CONTENEDOR DE POLIPROPILENO DE BIOSEGURIDAD PARA CITOSTÁTICOS DE 7.6 LTS.**

Uso: Contenedor para residuos de desechos citostáticos y punzocortantes.

Dimensiones:

- ✓ Base: largo 22 cm., ancho 13.5 cm.
- ✓ Área superior: largo 28 cm., ancho 19 cm.
- ✓ Altura con tapa 22 cm. Disco: 10 cm.
- ✓ Espesor: 1.8 mm.

Material: Contenedor, tapa y asa compuestos de polipropileno rígido impermeable, resistente a la punción, bajo toda condición ambiental normal.

Características principales:

- ✓ *Forma: Polédrica o cuadrilátero regular de cuadro lados iguales y ángulos interiores redondeados reforzados, con base rectangular, con tapa rectangular con puntos ovalados.*
- ✓ Color amarillo translúcido.
- ✓ Tapa blanca sellada provista de orificio de 10 cm. de diámetro con tapa rosca.
- ✓ Cierre: uno temporal a rosca y uno final definitivo.
- ✓ Agarre: Asas de fácil transporte con capacidad de carga de 10 kg.
- ✓ Límite de llenado: Textura de 3/4 parte de llenado.
- ✓ No estéril.
- ✓ ISO 13485.
- ✓ Normativa: NTS N° 144 – MINSA/2018/DIGESA, NTP N° 900.058.2019

Rotulado de los envases:

- ✓ Señal de material bio-contaminado impreso con tinta resistente a la manipulación.
- ✓ Símbolo internacional de peligrosidad.
- ✓ Límite de llenado 3/4 partes.
- ✓ Campos de datos.

Presentación: Caja x 20 Und.

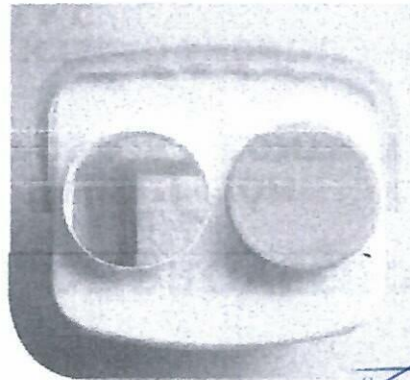

*Benjamin Leiva Sagastegui*  
CII.UJANO ONCOLOGO  
7:319 - 41257

**FICHA TÉCNICA**

**CONTENEDOR DE POLIPROPILENO DE BIOSEGURIDAD DE 30 LTS.**



**Ficha del producto:**

**Alto: 50.5 cm**

**Marca: Basa**

**Material: Polipropileno**

**Condición del producto: Nuevo**

**Garantía del proveedor: 6 Meses**

**Tipo: Basureros**

**Ancho: 31.2 cm**

**Hecho en: Perú**

**Profundidad: 37.6 cm**

**Color: Amarillo**

**Cantidad: 4**



**Ficha del producto:**

**Alto: 50.5 cm**

**Material: Polipropileno**

**Tipo: Basureros**

**Profundidad: 37.6 cm**

**Ancho: 31.2 cm**

**Condición del producto: Nuevo**

**Hecho en: Perú**

**Marca: Basa**

**Garantía del proveedor: 6 Meses**

**Color: Negro**

**Cantidad: 4**

*Benjamin Lora Sagastegui*  
CIJULIANO ONCOLOGO  
F. 919-412

**FICHA TÉCNICA**  
**CONTENEDOR DE ACERO QUIRÚRGICO 60 CM X 30 CM X 21 CM**

Especificaciones técnicas:

- **Uso:** Tacho para residuos especiales y comunes.
- **Material:** Acero inoxidable AISI 304 (u otros grados resistentes a la corrosión).
- **Espesor:** Generalmente entre 0.7 mm y 1.2 mm, dependiendo del tamaño.
- **Capacidad:** 30 litros
- **Acabado:** Satinado para facilitar la limpieza.
- **Tapas:** Con pedal, herméticas, con cierre suave.
- **Diseño:** Rectangular, con balde interno.
- **Extras:** Ganchos internos para bolsas, rótulos o adhesivos informativos.
- **Resistencia:** A la corrosión, impactos y productos químicos.
- **Ergonomía:** Fácil de usar, con pedal para apertura de tapa.
- **Normativa:** Cumplimiento de normativas ambientales y protocolos de seguridad.

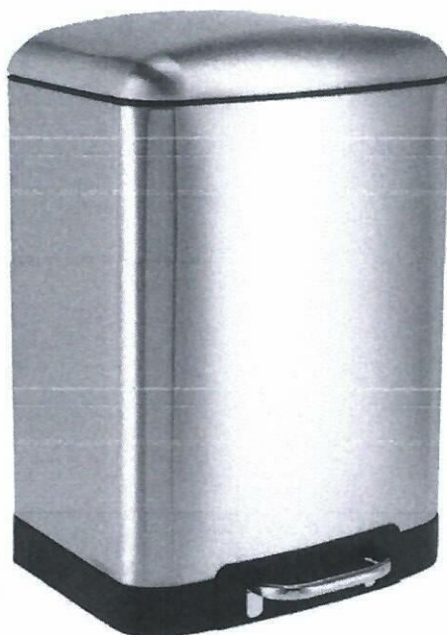

Benjamin Lera Sagastegui  
DR. UJANO ONCOLOGO  
C. 819 - 11255

**FICHA TÉCNICA**  
**DISPENSADOR DE JABÓN LÍQUIDO X 1 LITRO**

- **Material:** Plástico ABS de alta resistencia y larga durabilidad.
- **Capacidad en volumen:** 500 ml
- **Dosificación:** manual, de aproximadamente 1 ml por presión.
- **Color:** Blanco
- **Peso y dimensiones:**
  - ✓ Altura x largo x ancho: 230 cm x 96 cm x 80 cm
  - ✓ Peso: 0.6 g
- **Tipo de productos compatibles:** jabón líquido, gel antibacterial, o shampoo de cualquier marca.
- **Tipo de instalación:** De pared. Fácil montaje con kit de instalación incluido.

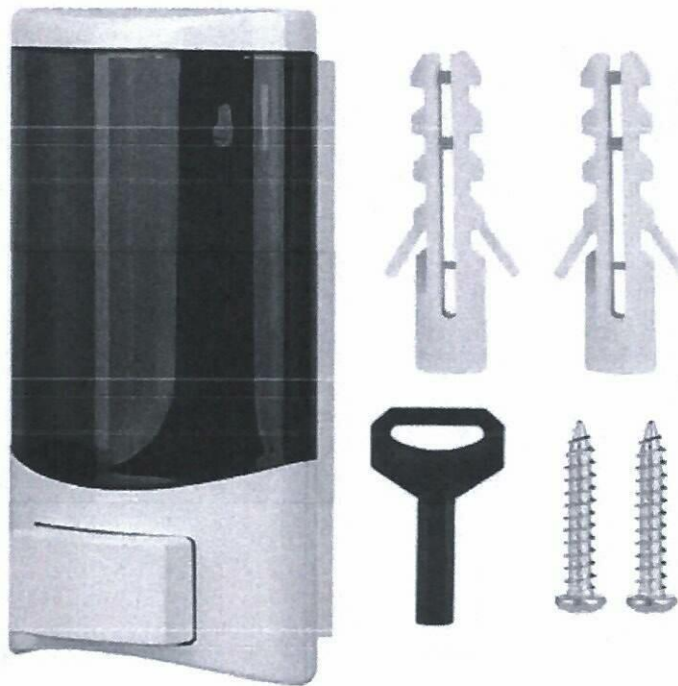

*Benjamin Leiva Sagastegui*  
CIRUJANO ONCOLOGO  
67813-4-357

**FICHA TÉCNICA**

**DISPENSADOR PAPEL TOALLA PARA TIPO INTERFOLIADO**

- Destinado para lugares de bajo y mediano tráfico.
- Medidas: Alto 33.00 cm / Ancho 31.00 cm / Profundidad 18.00 cm
- Color: Blanco o negro
- Material: Plástico PVC
- Dispensador manual de toallas de manos interfoliadas.
- Equipo de fácil instalación, que deben ser fijado con chazos y tornillos.

**IMAGEN DEL PRODUCTO**

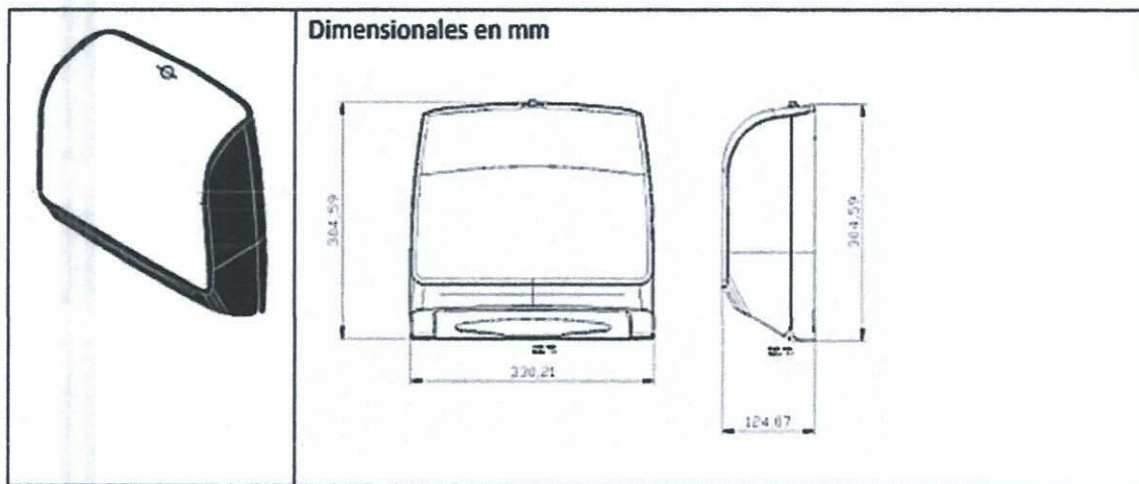

**ESPECIFICACIONES TECNICAS DEL PRODUCTO**

Variable	Tamaño	Unidad
Capacidad interna de la toalla	27,5 x 10,0	cm
Capacidad	1,5 paquetes	toallas

Medidas del corrugado:	Largo (cm)	Ancho (cm)	Alto (cm)
	16,4	37,0	35,0
Peso bruto Kg:	1,4		
Peso neto Kg:	0,9		

Benjamín Leiva Sagastegui  
CUIAJANO ENCOLODO  
0819 - 44257