



FORMATO PROVISIONAL	Código:	FM-11-06
	Versión:	16
	Fecha:	08/04/2026
	Página:	1 de 13
REQUERIMIENTO DEL ÁREA USUARIA PARA CONTRATOS MENORES		



REQUERIMIENTO DE ÁREA USUARIA

ADQUISICIÓN DE CAJAS PORTA TRANSFORMADORES (TC)



Nº OC/CP-0006-2026

- 1. Área Usuaria:** Equipo de Gestión Técnica de Gran Industria, Unidad de Operaciones Comerciales, Gerencia de Comercialización
- 2. Objeto de la contratación:** Adquisición de Cajas Porta Transformadores de Corriente (TC).
- 3. Justificación de la necesidad:** SEAL requiere la adquisición de cajas porta Transformadores de Corriente (TC) con la finalidad de implementar la instalación de suministros totalizadores generales en subestaciones que no cuentan con tablero de distribución, así como para labores de mantenimiento. Esta implementación permitirá mejorar el control de la energía distribuida, identificar pérdidas y tomar decisiones informadas para optimizar el servicio eléctrico.
- 4. Finalidad Pública**
Se debe indicar como es que el presente requerimiento se encuentra alineado al objetivo estratégico de la empresa y al objetivo anual de la Gerencia: De que forma la contratación ayudará al cumplimiento de los fines institucionales de SEAL y del área usuaria y la importancia que tiene su implementación.
- 5. Actividad del POI**
La Adquisición de Cajas Porta Transformadores de Corriente (TC), se encuentra alineado al OEI 5 "Mejorar la Eficiencia" del Plan Operativo Institucional de Sociedad Eléctrica del Sur Oeste S.A. 2022 – 2026.
- 6. Programación de la Necesidad en el CDN**
Para el presente requerimiento de Adquisición Cajas de Porta Transformadores de Corriente (TC) tiene la necesidad programada por el Equipo de Control de Pérdidas entre sus requerimientos de contrataciones para el ejercicio 2026, dentro del CDN.
- 7. Descripción y/o alcance de especificaciones técnicas y/o términos de referencia:**
 - 7.1 Características mínimas requeridas (bien) o actividades a desarrollar (servicio).**
SEAL requiere la adquisición de Cajas Porta Transformadores de Corriente (TC), destinadas a su instalación en estructuras de redes de baja tensión, a fin de disponer de un punto adecuado para la instalación de Transformadores de Corriente en subestaciones donde no se cuente con espacio disponible o no exista tablero de distribución.

Normas Técnicas Obligatorias:

El diseño, la fabricación y la certificación de conformidad del bien ofertado deberán cumplir con las normas de fabricación indicadas en este acápite y las demás características establecidas en las presentes especificaciones técnicas y requerimientos mínimos.

- ASTM A366/A366M – Standard Specification for Commercial Steel (CS) Sheet, Carbon (0.15 Maximum Percent), Cold-Rolled.

	FORMATO PROVISIONAL	Código:	FM-11-06
		Versión:	16
	REQUERIMIENTO DEL ÁREA USUARIA PARA CONTRATOS MENORES	Fecha:	08/04/2026
		Página:	2 de 13

- NTP ISO 2859-1 – Procedimientos de muestreo para inspección por atributos.
- ASTM D3359-02 – Standard Test Methods for Measuring Adhesion by Tape Test – Test Method A.
- ASTM D4541 – Standard Test Method for Pull-Off Strength of Coatings Using Portable Adhesion Testers.
- ASTM B499-96 – Standard Test Method for Measurement of Coating Thicknesses by the Magnetic Method: Nonmagnetic Coatings on Magnetic Basic Metals.
- ASTM B117-03 – Standard Practice for Operating Salt Spray (Fog) Apparatus.
- ASTM D1654-92 – Standard Test Method for Evaluating of Painted or Coated Specimens Subjected to Corrosive Environments.
- ASTM D2794-93 – Standard Test Method for Resistance of Organic Coatings to the Effects of Rapid Deformation (Impact).

Condiciones ambientales

Los Bienes serán instalados en las conexiones domiciliarias en el área de concesión de SEAL. Sus características deberán adecuarse a las siguientes condiciones ambientales:

CONDICIONES AMBIENTALES		
PARAMETRO		VALOR
Altitud	Máxima (m.s.n.m.)	4800
	Mínima (m.s.n.m.)	0
Temperatura	Operación (°C)	-10 a 40
Humedad Relativa	Máxima (%)	99
	Mínima (%)	20
	Media (%)	50

Diseño y construcción

Esquema referencial de Cajas Porta Transformadores de Corriente.

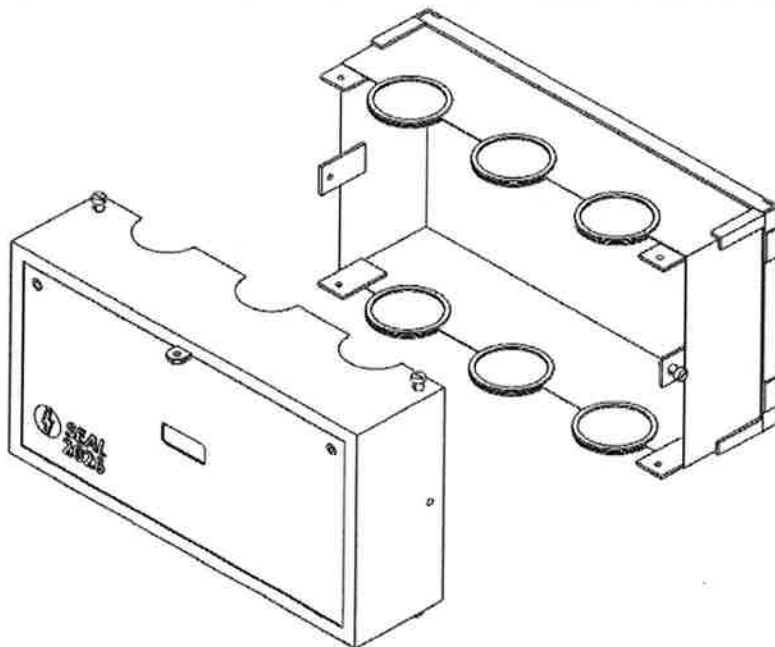

**FORMATO PROVISIONAL****REQUERIMIENTO DEL ÁREA USUARIA PARA
CONTRATOS MENORES**

Código:	FM-11-06
Versión:	16
Fecha:	08/04/2026
Página:	3 de 13

Tabla de datos técnicos

Las características técnicas que se enuncian en el presente apartado son las mínimas exigidas; pudiendo ser mejoradas por EL POSTOR en su propuesta técnica.

EL POSTOR deberá presentar de forma obligatoria, para la admisión de su oferta, la tabla de datos técnicos indicando el cumplimiento de los valores solicitados.

CAJAS PORTA TRANSFORMADORES DE CORRIENTE

Nro.	CARACTERÍSTICAS	UNID	VALOR REQUERIDO
1	Información general		
1.01	País de Procedencia		(Indicar)
1.02	Fabricante		(Indicar)
2	Características		
2.01	Material		Plancha LAF
2.02	Norma técnica		ASTM A36
2.03	Hermeticidad, grado IP según IEC 60529. (presentar protocolo de pruebas tipo en la etapa de perfeccionamiento de contrato)	IP	IP54
2.04	Dimensiones mínimas (alto x ancho x profundidad)	mm	400 x 220 x 200
2.05	Espesor mínimo de la plancha		
	- Tapa	mm	2
	- Cuerpo de la caja	mm	0.9
2.06	Preparación de la superficie		Arenado comercial
2.07	Pintura anticorrosiva Epóxico		
	- Número de capas		2
	- Espesor por capa	um	30
2.08	Esmalte Epóxico		
	- Número de capas		2
	- Espesor por capa	um	65
2.09	Color: gris		RAL 7032
2.10	Unión de partes mecánicas por soldadura		SI
2.11	Tipo de cerradura		02 perno socket 1/4" x 1"
2.12	Agujeros brida en la tapa y tuerca en el cuerpo de la caja para asegurar perno socket		SI
2.13	Ángulo de apertura de la puerta		120°
2.14	Perno de conexión a tierra electrosoldado		SI
2.15	Orejas de sujeción para fleje de acero inoxidable.		SI
2.16	Aletas para la instalación de caja en poste		SI
2.17	Marco metálico perimetral posterior		Incluye
	Tipo		Marco plegado interno
	Ancho de marco	Pulg.	3/4
	Espesor	Pulg.	1/8
	Ángulo de pliegue	°	90
	Alojamiento de sello		SI
2.18	Agujeros para pasar cable		SI
	- Tipo de corte		Por estampado
	- Cara superior (cantidad y diámetro)		3 agujero, 60 mm
	- Cara inferior (cantidad y diámetro)		3 agujero, 60 mm
2.19	Bisagra giratoria en tapa.		2
2.20	Pernos y bisagras de Acero inoxidable		SI

	FORMATO PROVISIONAL	Código:	FM-11-06
		Versión:	16
	REQUERIMIENTO DEL ÁREA USUARIA PARA CONTRATOS MENORES	Fecha:	08/04/2026
		Página:	4 de 13

Nro.	CARACTERÍSTICAS	UNID	VALOR REQUERIDO
2.21	Doble de plancha del cuerpo en la parte frontal para formación de marco y soporte de puerta.		SI
2.22	Deberá tener espacio suficiente y adecuado para alojar transformadores de corriente Núcleo Partido.		SI
2.23	Lugar de instalación a la interperie		SI
2.24	Resistente a la tensión mecánica		SI
2.25	Todas las partes metálicas serán resistentes a la corrosión		SI
2.26	Logotipo de SEAL, Año de fabricación (Según el año de la Compra), logo contratista.		SI
3	Accesorios		
3.01	Pernos de sujeción (pernos socket)		
	- Cantidad		6
	- Dimensiones	Pulg.	¾" x 1"
	- Material y dureza		De Acero grado 5
	- Deberá poseer decapado negro (color negro)		SI
	- Llave de ajuste de los pernos		Llave hexagonal de 3/16"
	- N° de hilos por pulgada		20
	- Instalados en sus respectivas cajas		SI
3.03	Gomas de protección desmontable para protección del agujero para pasar cable.		SI

Acondicionamiento y embalaje

El postor ganador deberá entregar los bienes debidamente ordenados para evitar daños en el transporte. Cada bien deberá encontrarse dentro de bolsas plásticas selladas y luego en cajas de cartón que indiquen claramente el número de licitación, orden de compra o contrato, conforme corresponda. Todos los bienes serán cuidadosamente embalados por separado, formando unidades bien definidas de manera tal que permita su fácil identificación y transporte, para así asegurar su protección contra posibles deterioros mecánicos y efectos nocivos debido al tiempo y condiciones climatológicas que tengan lugar durante el traslado hasta el sitio de entrega y durante el tiempo de almacenamiento.

Despacho y transporte

Para el despacho y transporte, el contratista deberá tomar todas las previsiones del caso a fin de garantizar que los Bienes lleguen a SEAL en la dirección de entrega y en los plazos establecidos.

7.2 Cantidad del Requerimiento

N°	NOMBRE DEL ITEM	CANTIDAD	UNIDAD DE MEDIDA	CÓDIGO DE MATERIAL
1	CAJA PORTA TRASFORMADORES DE CORRIENTE	500	Pieza	304242

7.3 Código del material (EN CASO DE COMPRAS)

	FORMATO PROVISIONAL	Código:	FM-11-06
		Versión:	16
	REQUERIMIENTO DEL ÁREA USUARIA PARA CONTRATOS MENORES	Fecha:	08/04/2026
		Página:	5 de 13

N°	NOMBRE DEL ITEM	CÓDIGO DE MATERIAL
1	CAJA PORTA TRASFORMADORES DE CORRIENTE	304242

7.4 Garantía del Bien/Servicio

Garantía Comercial del Bien:

El postor ganador deberá presentar a SEAL al momento de la entrega de los bienes, una Garantía, que garantice la obligatoriedad de reposición de algún bien por fallas atribuibles al Proveedor o por defectos de fabricación, de los bienes hasta por un período de dos (2) años, cuya vigencia empezará desde el día siguiente de la fecha de otorgamiento de la conformidad de los bienes por parte de SEAL.

Tiempo de Reposición del Bien:

El plazo para el reemplazo de los bienes que presenten defectos de fabricación no deberá exceder los 45 días calendario, contados a partir de la notificación de parte de SEAL.

Alcance de la garantía:

La garantía deberá cubrir cualquier defecto o vicio oculto que no se advierta al momento de la recepción; así como el reemplazo de todos los bienes que presenten defectos de fabricación.

El costo que involucre el reemplazo de los Bienes correrá por cuenta del proveedor y la devolución se efectuará en los almacenes de SEAL.

7.5 Características del proveedor

- **Experiencia:** el postor debe acreditar un monto facturado acumulado equivalente a S/ 125,000.00 (Ciento veinticinco mil con 00/100 soles), por la venta de bienes iguales o similares al objeto de la convocatoria, durante los ocho (8) años anteriores a la fecha de la presentación de ofertas que se computaran desde la fecha de la conformidad o emisión del comprobante de pago, según corresponda. Se consideran bienes similares a los siguientes: Cajas Poliméricas Portamedidor y/o Cajas de Distribución en Baja Tensión de Material Polimérico.
La experiencia del postor en la especialidad se acreditará con copia simple de (i) contratos u órdenes de compra, y su respectiva conformidad o constancia de prestación; o (ii) comprobantes de pago cuya cancelación se acredite documental y fehacientemente, con constancia de depósito, nota de abono, reporte de estado de cuenta, cualquier otro documento emitido por entidad del sistema financiero que acredite el abono o la cancelación del mismo con comprobante de pago, o comprobante de retención electrónico emitido por SUNAT por la retención del IGV, correspondientes a un máximo de veinte contrataciones.
- **Habilitaciones:** El proveedor no debe estar impedido para contratar con el Estado. No tener antecedentes sobre sanción por falta administrativa, disciplinaria, antecedentes judiciales, penales o de proceso de determinación de responsabilidades.
- **Certificaciones:** El proveedor deberá estar inscrito en el Registro Nacional de Proveedores (RNP).

	FORMATO PROVISIONAL	Código:	FM-11-06
		Versión:	16
	REQUERIMIENTO DEL ÁREA USUARIA PARA CONTRATOS MENORES	Fecha:	08/04/2026
		Página:	6 de 13

NOTA: La experiencia del postor y los perfiles definidos en el requerimiento del área usuaria, no podrá ser acreditada mediante la presentación de declaraciones juradas.

7.6 Características del personal requerido

No aplica.

7.7 Infraestructura, equipo / herramientas (OPCIONAL)

No aplica.

7.8 Medidas de Seguridad a Adoptarse

La Contratista debe cumplir con:

- a) Ley N° 29783, Ley de Seguridad y Salud en el Trabajo y sus modificatorias vigentes.
- b) Reglamento de la Ley de Seguridad y Salud en el Trabajo, D.S. 005-2012-TR y sus modificatorias vigentes.
- c) Reglamento de Seguridad y Salud en el Trabajo con Eléctricas, Resolución Ministerial N° 111-2013/MEM/DM y sus modificatorias vigentes.
- d) Código Nacional de Electricidad: suministro, Resolución Ministerial N° 214-2011-MEM DM. Parte 4 "Reglas generales para los trabajadores".
- e) Normas Técnicas de Seguro Complementario de Trabajo de Riesgos, D. S. N° 003-98 SA.
- f) R.M. N° 050-2013-TR Formatos Referenciales con la información mínima que deben contener los registros obligatorios del sistema de gestión de seguridad y salud en el trabajo
- g) D.S N° 009-2020-TR Aprueba Normas reglamentaria D.U. N° 044-2016 Seguro Vida Ley
- h) R.M. 312 -2011 – MINSA Documento técnico protocolos de exámenes medico ocupacionales y guías de diagnóstico de los exámenes médicos obligatorios por actividad y sus modificatorias vigentes.
- i) RM-004-2014-MINSA Modificatoria del Documento Técnico Protocolos De Exámenes Médicos Ocupacionales y Guías de Diagnóstico de los Exámenes Médicos Obligatorios por actividad.
- j) Código Nacional de Electricidad – Utilización 2006 (en caso corresponda)
- k) Reglamento Nacional de Tránsito.
- l) Otros dispositivos legales y otros requisitos solicitados por el área de seguridad y salud en el trabajo.

7.9 Medidas para Protección de Medio Ambiente a Adoptarse

La Contratista debe cumplir con:

- a) Ley N° 28611: Ley General del Ambiente.
- b) Decreto Supremo N° 014-2019-EM: Reglamento para la Protección Ambiental en las Actividades Eléctricas del Ministerio de Energía y Minas.
- c) Decreto Legislativo N° 1278: Ley de Gestión Integral de Residuos Sólidos.
- d) Resolución Ministerial N°0021-2021-MINEM/DM, Aprueban la "Guía Metodológica para la elaboración del Plan de Gestión Ambiental de Bifenilos Policlorados (PGAPCB) aplicable a la actividad eléctrica" y la "Guía Metodológica para el Inventario de Existencias y Residuos para la identificación de Bifenilos Policlorados (PCB)" (en caso corresponda).
- e) Decreto Supremo N°018-2025-SA que aprueba el Reglamento Técnico para la Gestión Sanitaria y Ambiental para los Bifenilos Policlorados (en caso

	FORMATO PROVISIONAL	Código:	FM-11-06
		Versión:	16
	REQUERIMIENTO DEL ÁREA USUARIA PARA CONTRATOS MENORES	Fecha:	08/04/2026
		Página:	7 de 13

corresponda).

- f) Resolución Ministerial N°0200-2025-MINAM, Guía para la Descripción de Proyectos de Inversión en el Marco del Sistema Nacional de Evaluación del Impacto Ambiental" (en caso corresponda)
- g) Resolución Ministerial N°392-2025-MINEM/DM, Aprueban Lineamientos de Gestión Ambiental de Proyectos Calificados como Sistemas Eléctricos Rurales (SER) (en caso corresponda).
- h) Otros dispositivos legales – normatividad que esté relacionada a la gestión ambiental aplicables al sector.

7.10 Prestaciones complementarias (OPCIONAL)

No aplica.

7.11 Penalidades

En caso de retraso injustificado del contratista en la ejecución de las prestaciones objeto del contrato, la entidad contratante le aplica automáticamente una penalidad por mora por cada día de atraso que le sea imputable. La penalidad se aplica automáticamente y se calcula de acuerdo con la siguiente fórmula:

$$\text{Penalidad diaria} = \frac{0.10 \times \text{monto}}{F \times \text{plazo}}$$

Donde F tiene los siguientes valores:

- Para bienes y servicios: F = 0.40
- Para obras:
 - a) Para plazos menores o iguales a sesenta días: F = 0.40.
 - b) Para plazos entre sesenta y uno a ciento veinte días: F = 0.25.
 - c) Para plazos mayores a ciento veinte días: F = 0.15
- Para consultorías de obras:
 - a) Para plazos menores o iguales a sesenta días: F = 0.40.
 - b) Para plazos mayores a sesenta días: F = 0.25.

7.12 Resolución y/o nulidad

Resolución:

- La resolución se puede dar por motivos de incumplimiento contractual por parte de alguna de las partes, por acuerdo mutuo o por otros motivos establecidos en el contrato o ley.

Nulidad:

- La ley 32069 establece los procedimientos y requisitos para declarar la nulidad de procedimientos de selección o contratos.
 - La nulidad puede tener consecuencias para las partes involucradas, incluyendo la obligación de restituir las prestaciones realizadas.

7.13 Obligaciones del Contratista

	FORMATO PROVISIONAL	Código:	FM-11-06
		Versión:	16
	REQUERIMIENTO DEL ÁREA USUARIA PARA CONTRATOS MENORES	Fecha:	08/04/2026
		Página:	8 de 13

SEAL requiere contratar a una persona natural o jurídica que provea el servicio de ADQUISICIÓN DE CAJAS PORTA TRANSFORMADORES, siendo las principales obligaciones a cargo del contratista:

- A. Proveer los bienes conforme a las especificaciones solicitadas y ofertadas.
- B. Entregar los bienes dentro de los plazos solicitados y ofertados.
- C. Incluir en el costo total, los bienes, el transporte, y otros en su oferta.
- D. El Contratista está en la obligación de mantener la confidencialidad de la información que le proporcione SEAL y a la que tenga acceso con ocasión de la ejecución del servicio. Dicha obligación se mantendrá vigente durante la ejecución contractual y hasta 180 días calendario de culminada la misma.

7.14 Obligaciones de SEAL

Las principales obligaciones de SEAL durante la vigencia del contrato serán:

- A. Verificar el cumplimiento de las especificaciones solicitadas y ofertadas.
- B. Evaluar la aplicación de penalidades.
- C. Brindar la conformidad para el pago, previo cumplimiento de las obligaciones contractuales del Contratista.

8. **Sistema de contratación**

La contratación de la Adquisición de Cajas de Derivación de Acometidas se realizará bajo el sistema de Suma Alzada.

9. **Plazo de ejecución contractual, informes y entregables**

El plazo de ejecución es de sesenta (60) días calendario, contados desde el día siguiente a la celebración del contrato.

N°	Descripción	Primera Entrega (a los 60 días calendario de la firma de contrato)
1	CAJA PORTA TRASFORMADORES DE CORRIENTE	500

10. **Lugar de ejecución del servicio/adquisición/consultoría:**

El bien será entregado en los almacenes de Sociedad Eléctrica del Sur Oeste S.A. ubicados en P.J. Ciudad Blanca S/N, distrito de Paucarpata, provincia Arequipa, departamento Arequipa.

Las entregas de los bienes deberán ser previamente coordinadas con el Jefe de Equipo de Almacenes, Teléfono: 54-381377 Anexo: 1525 y/o correos pmeza@seal.com.pe, achavez@sel.com.pe, psalinas@seal.com.pe.

11. **Entregables y lugar de presentación.**

Para la entrega de los bienes el proveedor deberá presentar la siguiente documentación

- Copia del pedido de compra o el contrato.
- Guía de remisión (que indique marca, número de serie y/o modelo)

12. **Conformidad del servicio/bien**

	FORMATO PROVISIONAL	Código:	FM-11-06
		Versión:	16
	REQUERIMIENTO DEL ÁREA USUARIA PARA CONTRATOS MENORES	Fecha:	08/04/2026
		Página:	9 de 13

La conformidad del servicio/bien estará a cargo del Equipo de Control de Pérdidas en un plazo máximo de 7 días calendario desde la presentación del entregable o entrega del bien, que comenzará a computarse a partir de la verificación y **aceptación** del comprobante de pago presentado; de no ser conforme será rechazado y no admitida su presentación.

13. Forma de pago

La Entidad realizará el pago de la contraprestación pactada a favor del contratista en un único pago.

En el caso de suministro de bienes:

La Entidad realizará el pago de la contraprestación pactada a favor del contratista en un único pago.

Documentos para efectos de pago:

Para efectos del pago de las contraprestaciones ejecutadas por el contratista, la entidad debe contar y presentar con la siguiente documentación:

La necesidad de registrar las operaciones en tiempo real o según los nuevos plazos previstos en la norma como el DL 1669, para no perder el crédito fiscal del IGV, los comprobantes electrónicos deben anotarse en el mes de emisión, así como los emitidos por operaciones sujetas al SPOT, en el periodo en que se hayan anotado el comprobante de pago respectivo en el Registro.

Los comprobantes de pago electrónicos (facturas y guías de remisión) deben ser presentados en mesa de partes virtual **solo cuando se cuente con el acta técnica de conformidad del almacén**, que es emitida, luego de que el administrador de contrato dé la conformidad de la recepción, de lo contrario será rechazada la presentación de su comprobante.

Con el fin de fortalecer los mecanismos de control y modernización de la gestión tributaria, enfocándose en la fehaciencia (veracidad y prueba) de las operaciones exige mayor diligencia y oportunidad en el registro contable, se requiere el siguiente sustento:

- a) Comprobante de pago electrónico – (adjuntar el archivo PDF, XML y CDR), el CDR no debe de tener observaciones de recepción por SUNAT, la emisión de los comprobantes de pago electrónicos se debe de considerar los requerimientos adicionales, los requisitos mínimos y la condición de emisión.
- b) Guía de Remisión Remitente, como soporte documental (adjuntar el archivo PDF, XML y CDR), el CDR no debe de tener observaciones de recepción por SUNAT
- c) Guía de Remisión Transportista, como soporte documental (adjuntar el archivo PDF, XML y CDR), el CDR no debe de tener observaciones de recepción por SUNAT
- d) Copia del pedido de compra o contrato (incluir adendas) debidamente firmados. El pedido de compra debe estar recepcionado por el proveedor con su firma, sello y fecha.
- e) Adjuntar el Movimiento de Mercancías de almacenes, debidamente firmada y sellado por jefe de almacén o el personal de almacenes

	FORMATO PROVISIONAL	Código:	FM-11-06
		Versión:	16
	REQUERIMIENTO DEL ÁREA USUARIA PARA CONTRATOS MENORES	Fecha:	08/04/2026
		Página:	10 de 13

- f) Certificado de cuentas bancarias emitida por la entidad del sistema financiero de la empresa (tienen que estar activas).

Los mencionados documentos deben ser presentados por mesa partes física o virtual.

La Entidad debe pagar las contraprestaciones pactadas a favor del contratista dentro de los diez (10) días hábiles siguientes de otorgada la conformidad de los bienes, servicios o consultoría servicios, siempre que se verifiquen las condiciones establecidas en el contrato para ello, bajo responsabilidad del servidor competente.

14. Confidencialidad y Propiedad Intelectual

La información y material producido bajo los términos de este servicio/adquisición, tales como escritos, medios magnéticos, digitales, y demás documentación generados por el servicio, pasará a propiedad del SEAL. El proveedor deberá mantener la confidencialidad y reserva absoluta en el manejo de la información y documentación a la que se tenga acceso relacionada a la prestación.

15. Responsabilidad por Vicios Ocultos

El contratista es el responsable por la calidad ofrecida y por los vicios ocultos del servicio ofertado por un plazo no menor de un (01) año, contado a partir de la conformidad otorgada por la Entidad.

16. Cláusula de cumplimiento (Ley de prevención y mitigación del Conflicto de interés en el acceso y salida de personal del Servicio público, Ley N° 31564

Son causales de resolución de contrato la presentación con información inexacta o falsa de la Declaración Jurada de Prohibiciones e Incompatibilidades a que se hace referencia en la Ley de prevención y mitigación del conflicto de intereses en el acceso y salida de personal del servicio público. Asimismo, en caso se incumpla con los impedimentos señalados en el artículo 5 de dicha ley se aplicará la inhabilitación por cinco años para contratar o prestar servicios al Estado, bajo cualquier modalidad

17. Cláusula Anticorrupción y Antisoborno

- El contratista declara conocer los compromisos antisoborno del OECE, el cual se establece en su Política del Sistema Integrado de Gestión y se encuentra disponible en el portal web del OECE:
<https://www.gob.pe/institucion/osce/campa%C3%B1as/1861-politica-del-sistemaintegrado-de-gestion-del-osce>
- A la suscripción de este contrato, El Contratista declara y garantiza no haber ofrecido, negociado, prometido o efectuado ningún pago o entrega de cualquier beneficio o incentivo ilegal, de manera directa o indirecta, a los evaluadores del proceso de contratación o cualquier servidor de la entidad contratante. Asimismo, El Contratista se obliga a mantener una conducta proba e íntegra durante la vigencia del contrato, y después de culminado el mismo, en caso existan controversias pendientes de resolver, lo que supone actuar con probidad, sin cometer actos ilícitos, directa o indirectamente. Aunado a ello, El Contratista se obliga a abstenerse de ofrecer, negociar, prometer o dar regalos, cortesías, invitaciones, donativos o cualquier beneficio o incentivo ilegal, directa o indirectamente, a funcionarios públicos, servidores públicos, locadores de servicios o proveedores de servicios del área usuaria, de la dependencia encargada de la contratación, actores del proceso de contratación y/o cualquier

	FORMATO PROVISIONAL	Código:	FM-11-06
		Versión:	16
	REQUERIMIENTO DEL ÁREA USUARIA PARA CONTRATOS MENORES	Fecha:	08/04/2026
		Página:	11 de 13

servidor de la entidad contratante, con la finalidad de obtener alguna ventaja indebida o beneficio ilícito.

- En esa línea, se obliga a adoptar las medidas técnicas, organizativas y/o de personal necesarias para asegurar que no se practiquen los actos previamente señalados.
- Adicionalmente, El Contratista se compromete a denunciar oportunamente ante las autoridades competentes los actos de corrupción o de inconducta funcional de los cuales tuviera conocimiento durante la ejecución del contrato con La Entidad Contratante.
- Tratándose de una persona jurídica, lo anterior se extiende a sus accionistas, participacionistas, integrantes de los órganos de administración, apoderados, representantes legales, funcionarios, asesores o cualquier persona vinculada a la persona jurídica que representa; comprometiéndose a informarles sobre los alcances de las obligaciones asumidas en virtud del presente contrato.
- Finalmente, el incumplimiento de las obligaciones establecidas en esta cláusula, durante la ejecución contractual, otorga a La Entidad Contratante el derecho de resolver total o parcialmente el contrato. En ningún caso, dichas medidas impiden el inicio de las acciones civiles, penales y administrativas a que hubiera lugar³
- El proveedor se compromete a denunciar, en base de una creencia razonable o de buena fe cualquier intento de soborno, supuesto o real, que tuviera conocimiento a través del canal de denuncias de soborno ubicado en el portal web del OECE

18. Acuerdo de Confidencialidad

- El contratista se compromete a guardar reserva de la información privilegiada que conociera en el ejercicio de sus funciones, tareas y demás actividades como parte de la ejecución de la prestación, no revelando en forma oral, escrita, ni por cualquier otro medio, hechos, datos, procedimientos, documentación e información de acceso restringido (confidencial), a la que tuviera acceso a partir del inicio de las prestaciones relacionadas con el referido servicio, manteniendo la confidencialidad de la misma, de manera permanente.
- De igual manera se compromete a cumplir con: la Política Integrada de la Gestión de la Calidad ISO 9001, Gestión de Seguridad de la Información ISO 27001 y Gestión Antisoborno ISO 37001 de SEAL, las Políticas de Seguridad de la Información de SEAL, y demás normas y Leyes correspondientes a seguridad de la información, vigentes.
- En caso de que incumpliera con cualquiera de las obligaciones estipuladas en el presente acuerdo, SEAL está autorizado a iniciar todas las acciones judiciales o extrajudiciales necesarias para resarcir del perjuicio, y la obligación de confidencialidad perdurará mientras la información conserve las características para considerarse Confidencial.

19. Gestión De Riesgos

LAS PARTES realizan la gestión de riesgos de acuerdo con lo establecido en el presente contrato y los documentos que lo conforman, a fin de tomar decisiones informadas, aprovechando el impacto de riesgos positivos y disminuyendo la probabilidad de los riesgos negativos y su impacto durante la ejecución contractual, considerando la finalidad pública de la contratación.

	FORMATO PROVISIONAL	Código:	FM-11-06
		Versión:	16
	REQUERIMIENTO DEL ÁREA USUARIA PARA CONTRATOS MENORES	Fecha:	08/04/2026
		Página:	12 de 13

20. Solución de Controversias

Todos los conflictos que se deriven de la ejecución e interpretación de la presente contratación son resueltos mediante trato directo o conciliación.

21. Cláusula de Compliance en Contratos de Bienes y Servicios

El CONTRATISTA se compromete a respetar los principios y valores establecidos por SEAL. Como muestra de su responsabilidad, se compromete a mantener una política de tolerancia cero frente al incumplimiento de las obligaciones legales que le resulten aplicables. En caso de que el contratista tenga conocimiento o sospechas de que alguno de sus trabajadores o representantes participe, de forma activa o pasiva, en conductas que puedan constituir una infracción a las obligaciones de compliance que involucren a SEAL, deberá comunicarlo de manera inmediata a través del Canal de Denuncias de SEAL. Asimismo, el CONTRATISTA se compromete a garantizar que ninguno de sus trabajadores y/o representantes realice actos que puedan comprometer el cumplimiento legal relacionado con el servicio prestado a SEAL. El CONTRATISTA declara conocer y se obliga a cumplir la Política de Compliance de SEAL, disponible en la siguiente ruta web: https://www.seal.com.pe/compania/PageWeb/politica_integrada_seal.aspx.

El CONTRATISTA se compromete a capacitar a su personal en las obligaciones legales y compromisos de compliance que correspondan al servicio prestado a nombre de SEAL.

El CONTRATISTA que anula un CPE (Comprobante de Pago Electrónico) ya pagado, la empresa tomará las acciones inmediatas como: requerir su corrección vía **carta notarial**, exigir la emisión de un CPE ratificatorio o nuevo conforme a la Ley, aplicar penalidades por incumplimiento y si es necesario, iniciar la resolución del contrato y gestionar con el área legal de la empresa reclamar daños y perjuicios, dejando constancia de todo por escrito para minimizar contingencias tributarias y evitar futuras infracciones tributarias o legales. Así mismo evaluar la presentación de la denuncia ante SUNAT, por una presunta evasión tributaria.

22. Fecha y Firma del usuario en todos los folios del requerimiento

CEGE (dato presupuestal):	<input type="text" value="2B51000000"/>
CECO (dato controlling):	<input type="text" value="2B51200001"/>
Posición Presupuestaria (dato contable – presupuestal):	<input type="text" value="6032001030"/>
Nro. de Orden (dato controlling – presupuestal):	<input type="text"/>
Cuenta de Destino (dato controlling):	<input type="text"/>
Código de actividad	<input type="text"/>

	FORMATO PROVISIONAL	Código:	FM-11-06
		Versión:	16
	REQUERIMIENTO DEL ÁREA USUARIA PARA CONTRATOS MENORES	Fecha:	08/04/2026
		Página:	13 de 13

Aprobación de Jefatura	Aprobación de Gerencia	Unidad de Presupuesto	Unidad de Contabilidad
Firmado Digitalmente	Firmado Digitalmente	V°B° (CONFORMIDAD)	V°B° (CONFORMIDAD)

Para el caso de adquisición de bienes, se debe contar con el V°B° del Jefe de Equipo de Almacenes de la Unidad de Logística, el mismo que certificará la necesidad del requerimiento de acuerdo al stock de los bienes que obran en el almacén y su rotación.

Aprobación de Jefe de Equipo de Almacenes
V°B° (CONFORMIDAD)

Administrador del contrato: Yelca Jessica Loayza Nuñez-41043098

Elaborado por: Vismar Mamani Huanca- 70025694

Nota:

- En el caso de que el elaborador sea un cargo CAP se colocará el Código y en caso sea un personal de Apoyo se colocará el DNI.
- Es indispensable que todos los folios del requerimiento estén debidamente visados por el Usuario responsable, numerados y se consigna el cargo de la fecha de entrega de este a la Unidad de Logística.

