

TÉRMINOS DE REFERENCIA

1. ÁREA USUARIA

OFICINA DE GESTIÓN DE LOS RECURSOS HUMANOS

2. DENOMINACIÓN DE LA CONTRATACIÓN

Contratar el servicio de "MANTENIMIENTO DE INFRAESTRUCTURA DENTRO DE LA OFICINA DE GESTIÓN DE RECURSOS HUMANOS DE LA MUNICIPALIDAD PROVINCIAL DE ICA"

3. FINALIDAD PÚBLICA

Por necesidad de servicio, se requiere servicio de "MANTENIMIENTO DE INFRAESTRUCTURA DENTRO DE LA OFICINA DE GESTIÓN DE RECURSOS HUMANOS DE LA MUNICIPALIDAD PROVINCIAL DE ICA". Esta actividad es importante permitiendo de esta manera una mejor y eficiente atención a los ciudadanos

4. ANTECEDENTES

La Municipalidad Provincial de Ica, como entidad encargada de la gestión pública en su jurisdicción, busca continuamente mejorar las condiciones laborales y de infraestructura para optimizar el desempeño de sus diferentes dependencias. Entre estas, la Oficina de Gestión de Recursos Humanos cumple un rol estratégico en la administración del talento humano, siendo responsable de procesos clave como selección, capacitación, bienestar y desarrollo del personal.

En este contexto, se ha planteado la necesidad de acondicionar un mantenimiento de infraestructura dentro de la oficina de O.G.RR.HH de la Provincia de Ica, una solución constructiva moderna, económica y de rápida ejecución. Esta intervención permitirá redistribuir eficientemente los espacios, mejorar la atención al personal y fortalecer el entorno de trabajo del equipo de Recursos Humanos.

5. OBJETIVOS DE LA CONTRATACIÓN

- **Objetivo General:** Mejorar las condiciones físicas de trabajo, garantizando un entorno adecuado que contribuya a una gestión eficiente, segura y ordenada de las actividades administrativas.
- **Objetivo Específico:**
Contratar a una persona natural o jurídica para brindar servicio de mantenimiento de infraestructura dentro de la Oficina de Gestión de Recursos Humanos.

6. ALCANCES Y DESCRIPCIÓN DEL SERVICIO

6.1 ACTIVIDADES

Para el mantenimiento el servicio de "MANTENIMIENTO DE INFRAESTRUCTURA DENTRO DE LA OFICINA DE GESTIÓN DE RECURSOS HUMANOS DE LA MUNICIPALIDAD PROVINCIAL DE ICA", las siguientes metas a ejecutar:



Precios y cantidades de recursos requeridos por tipo

Obra	1101005	MANTENIMIENTO DE LA INFRAESTRUCTURA DENTRO DE LA OFICINA DE OGRRHH DE LA MUNICIPALIDAD PROVINCIAL DE ICA
Subpresupuesto	001	MANTENIMIENTO DE LA INFRAESTRUCTURA DENTRO DE LA OFICINA DE OGRRHH DE LA MUNICIPALIDAD PROVINCIAL DE ICA
Fecha	07/07/2025	
Lugar	110101	ICA - ICA - ICA

Código	Recurso	Unidad	Cantidad	Precio S/.	Parcial S/.
MANO DE OBRA					
0101010002	CAPATAZ	hh	14.3980		
0101010003	OPERARIO	hh	194.9354		
0101010004	OFICIAL	hh	51.5409		
0101010005	PEON	hh	127.4211		
MATERIALES					
0201010022	RIEL METALICO 65/90MMX25X0.45MMX3M	und	61.1600		
0201010023	TORNILLO GYPLAC/SUPERBOARD P.FINA 6X1"	mil	1.2232		
0201010024	TORNILLO WAFER P. FINA 8X1/2"	mil	0.6536		
0201010025	CLAVIJA DE FIJACION 1"	cto	1.2229		
0201010026	FULMINANTE MARRON CAL 22	cto	2.4462		
0201010027	CINTA P/JUNTA PAPEL ROLLOX75M LIDER TAPE	m	93.8400		
0201010028	PASTA P/JUNTA HAMILTON WESTPAC	kg	100.6752		
0201010029	FULMINANTE VERDE CAL 22	cto	0.5600		
0201010030	CLAVIJA TIPO CLIP	cto	28.0000		
02040100030002	ALAMBRE GALVANIZADO N°16	kg	1.6800		
0204020010	ANGULOS PERIMETRALES LIDER GRID(3.05M)	cja	28.0000		
0204120005	CLAVO DE ACERO 1"	pza	84.0000		
02051100010016	TEE PRINCIPALES (3.66M) LIDER GRID	cja	28.0000		
02051100010017	TEE SECUNDARIAS (1.22M) LIDER GRID	cja	56.0000		
02051100010018	TEE TERCEARIAS (0.61M) LIDER GRID	cja	56.0000		
02051700010014	CURVA PVC SEL 3/4"	und	21.0000		
02070200010001	ARENA FINA	m3	0.5600		
0213010001	CEMENTO PORTLAND TIPO I (42.5 kg)	bol	9.8000		
0228030002	COBERTURA ALUZINC TR4	m2	41.8600		
0231220002	PANEL LED 48W 60X60CM	und	4.0000		
0234020019	BALDOSA DE CIELO RASO 2X2(0.61MX0.61M)	und	84.0000		
02371100	CERRADURA DE 3 GOLPES	und	1.0000		
02					
02380100030003	LIJA AL AGUA #120	plg	61.1600		
0238010004	LIJA PARA PARED	plg	25.7750		
0240010001	PINTURA LATEX	gal	4.1240		
0240070001	PINTURA ANTICORROSIVA	gal	12.4799		
02401500010004	IMPRIMANTE	kg	10.3100		
0240150002	SELLADOR	gal	1.0310		
0241020001	CINTA AISLANTE	rl	1.9878		
0251030002	TORNILLO AUTOPERFORANTE 8"X3/4"	pza	145.6000		
0251030003	TORNILLO AUTOPERFORANTE 14"X4"	pza	145.6000		
02620400010010	INTERRUPTOR TERMOMAGNETICO 2 X32 A X 220 V	und	1.0000		
02620400010016	INTERRUPTOR TERMOMAGNETICO 2 X16 A X 220 V	und	3.0000		
02620400010017	INTERRUPTOR DIFERENCIAL 2 X40 A	und	1.0000		
02620500040019	INTERRUPTOR SIMPLE	und	1.0000		
0262050005	INTERRUPTOR DOBLE	und	1.0000		
02621300010006	TOMACORRIENTE BIPOLAR DOBLE + TOMA TIERRA	und	12.0000		
02621400010025	PLACA GYPLAC ST 2.44X1.22M X 1/2"	und	61.1600		
02621400010026	PARANTE METALICO 64/89MMX38X0.45MMX3M	und	85.4400		
02671100060002	LUCES DE EMERGENCIA A BATERIA	und	2.0000		
02671100060005	LUMINARIA LED REDONDA	und	3.0000		
02680900010007	CAJA RECTANGULAR GALVANIZADA 4"X2 1/4"X2 1/2"	und	14.0000		
0270010289	CABLE TW # 12 AWG	m	76.2434		
0271050139	ARANDELA DE NEOPRENO #10	und	291.2000		
0271050140	CINTA BUTIL DE 3/8"X3/32X45°	m	38.2200		
0271050141	BASE ANTICORROSIVA	gal	15.6000		
0272010087	TUBO LAC 100X100MM	m	32.0000		
0272010088	TUBO LAC 50X100X2.00MM	m	62.3200		
0272010090	TUBO PVC SAP (LUZ) (E/C) 3/4"X3M	pza	44.1000		



0272010091	TUBO LAC 38x38MM	m	62.3200
0272010093	TUBO LAC 60X40X1.50MM	m	25.2000
0274010001	TABLERO DE DISTRIBUCION	und	1.0000
0290130022	AGUA	m3	0.8400

		EQUIPOS	
0301010006	HERRAMIENTAS MANUALES	%mo	
03011200 05	EQUIPO DE PINTURA	he	25.7280

6.2 RECURSOS A SER PROVISTOS POR EL PROVEEDOR

El contratista deberá brindar todos los materiales, equipos u otro servicio que será necesarios para el servicio de "MANTENIMIENTO DE INFRAESTRUCTURA DENTRO DE LA OFICINA DE GESTIÓN DE RECURSOS HUMANOS DE LA MUNICIPALIDAD PROVINCIAL DE ICA", los mismos que se encuentran señalados en el expediente del servicio materia de la presente contratación.

6.3 REQUERIMIENTO DEL PROVEEDOR

- El contratista antes del inicio del servicio deberá presentar la Póliza de Seguro Complementario de Trabajo de Riesgo Salud – Pensión, en la que figure todo su personal que efectuará el Trabajo (Ley N° 26790, Ley de Modernización de la Seguridad Social en Salud), en físico en mesa de partes.
- Se deberá cumplir con todas las recomendaciones de seguridad siendo el proveedor responsable de cualquier daño material o personal que ocasione la ejecución de los trabajos (Ley N° 29783) y su Reglamento aprobado mediante D.S 005-2012-TR.
- El personal que ejecutara el servicio deberá contar con SCTR vigente (el que se presentara al iniciar el servicio) y deben estar vigentes hasta el acta de finalización.



6.4 RECURSOS Y FACILIDADES A SER PROVISTOS POR LA ENTIDAD

Se hace entrega del expediente de servicio el cual contiene (Resumen Ejecutivo, Especificaciones Técnicas, Metrados, Presupuesto, Relación de Insumos, Costos y Presupuestos, Cronograma, Estudios básicos, y Planos del Proyecto) de los trabajos a realizar del servicio.

6.5 NORMAS TÉCNICAS

El presente servicio de "MANTENIMIENTO DE INFRAESTRUCTURA DENTRO DE LA OFICINA DE GESTIÓN DE RECURSOS HUMANOS DE LA MUNICIPALIDAD PROVINCIAL DE ICA", debe cumplir con las normas técnicas de Reglamento Nacional de Edificaciones y normas de seguridad vigentes al momento de su contratación.

6.6 IMPACTO AMBIENTAL

El proveedor garantizara la sostenibilidad ambiental, procurando evitar impactos ambientales negativos durante la prestación del servicio hasta la finalización.

6.7 SEGUROS

- El personal que ejecutará el servicio deberá contar con SCTR vigente (el que se presentara al iniciar el servicio) y deben estar vigentes hasta el acta de finalización.

- El proveedor brindará toda la seguridad durante el servicio de “MANTENIMIENTO DE INFRAESTRUCTURA DENTRO DE LA OFICINA DE GESTIÓN DE RECURSOS HUMANOS DE LA MUNICIPALIDAD PROVINCIAL DE ICA” a su personal como a los transeúntes.

6.8 GESTIÓN DE RIESGOS

La Municipalidad Provincial de Ica y el contratista realizan la gestión de riesgos, a fin de tomar decisiones informadas, aprovechando el impacto de riesgos positivos y disminuyendo la probabilidad de los riesgos negativos y su impacto durante la ejecución del servicio, considerando la finalidad pública de la contratación.

6.9 RESULTADOS ESPERADOS

- Para el inicio del plazo de ejecución se deberá suscribir el acta de inicio del servicio por parte del área usuaria y el ejecutor del servicio, de corresponder el supervisor del servicio y/o monitor del servicio.
- Una vez concluido el servicio el Contratista deberá entregar un informe donde se detalla el cumplimiento de las actividades especificadas en el presente servicio, adjuntando fotografías por cada actividad antes, durante y después de la intervención (las fotografías deben incluir la fecha y hora de la toma), dicho informe debe ser presentado en versión física y digital por mesa de partes OFICINA DE GESTIÓN DE LOS RECURSOS HUMANOS.
- Luego de realizar el servicio, el proveedor deberá presentar el acta de finalización del servicio, debidamente suscrito por el Contratista a la OFICINA DE GESTIÓN DE LOS RECURSOS HUMANOS procederá si fuera el caso, realizar el acta de observaciones, las cuales deberán ser levantadas en el plazo de 6 días calendarios.



6.10 OTRAS OBLIGACIONES DEL CONTRATISTA

- El contratista es el responsable directo y absoluto de las actividades que realizara sea directamente o a través de su personal, debiendo responder por el servicio brindado.
- El contratista es responsable por las faltas que puedan ocasionarse en el proceso de ejecución del servicio en el que haya incurrido.
- Cumplir con lo dispuesto en la normatividad técnica y reglamentaria vigente, aplicable al objeto del servicio.
- Prestar los servicios contratados en cumplimiento con el presente termino de referencia.
- Realizar la visita de campo al sector donde se desarrollará el proyecto.
- Asumir la responsabilidad total y exclusiva por la calidad de los servicios que preste, para lo cual mantendrá coordinación permanente con la OFICINA DE GESTIÓN DE LOS RECURSOS HUMANOS sobre los trabajos que ejecuten.
- El contratista será responsable administrativa, civil y penal; por los resultados que obtenga y que puedan producir fallas en la ejecución del servicio.

7. REQUERIMIENTOS DE POSTOR

REQUISITOS DEL POSTOR

- Persona Natural o persona Jurídica, contar con inscripción vigente en el Registro Nacional de Proveedores (RNP).
- Contar con RUC activo y habido, relacionado al rubro del servicio
- Copia de la Vigencia de Poder (personas jurídicas).
- No estar impedido para contratar con el estado

- Copia del DNI.

EXPERIENCIA DEL POSTOR

La experiencia del postor será acreditada con un monto de facturación igual o mayor a **S/ 40,000.00 (Cuarenta mil con 00/100 Soles)**, en la prestación de servicios generales relacionados al sector de construcción.

La experiencia del postor en la especialidad se acreditará con copia simple de (i) contratos u órdenes de servicios, y su respectiva conformidad o constancia de prestación; o (ii) comprobantes de pago cuya cancelación se acredite documental y fehacientemente, con constancia de depósito, nota de abono, reporte de estado de cuenta, cualquier otro documento emitido por entidad del sistema financiero que acredite el abono o mediante cancelación en el mismo comprobante de pago¹, correspondientes a un máximo de veinte (20) contrataciones. En caso el postor sustente su experiencia en la especialidad mediante contrataciones realizadas con privado²s, para acreditarla debe presentar de forma obligatoria lo indicado en el numeral (ii) del presente párrafo; no es posible que acredite su experiencia únicamente con la presentación de contratos u órdenes de compra con conformidad o constancia de prestación.

8. LUGAR Y PLAZO DE PRESTACIÓN DEL SERVICIO

LUGAR

El servicio será ejecutado en el local central de la Municipalidad Provincial de Ica (AV. Municipalidad 182, Ica-Ica-Ica), ubicados exactamente en el tercer piso (azotea).

PLAZO

El plazo Total del mantenimiento para la presentación será de treinta (30) días calendarios, contabilizado a partir del día siguiente de la notificación del contrato o de la respectiva orden de servicio, según corresponda el caso. Así mismo se aclara lo siguiente:

Cabe mencionar que, de no presentarse el proyecto en las fechas programadas, serán causales de aplicación de penalidades según el caso. Asimismo, una vez planteada las observaciones, el contratista deberá presentar con fotos del proyecto.

9. CONFORMIDAD DE LA PRESTACIÓN DEL SERVICIO

La conformidad del servicio será otorgada por la OFICINA DE GESTIÓN DE LOS RECURSOS HUMANOS en un plazo máximo de siete (07) días calendario, contados a partir de la fecha de recepción del servicio, la cual será formalizada mediante el acta de recepción, previa emisión del informe de verificación por parte del Área Funcional de Limpieza Pública. No obstante, en caso sea necesario realizar pruebas que permitan verificar el cumplimiento de las obligaciones contractuales, el plazo para la emisión de la conformidad podrá ampliarse hasta un máximo de veinte (20) días calendario, bajo responsabilidad del servidor o funcionario encargado de emitir dicha conformidad.

De conformidad con el numeral 144.4 del Reglamento de la Ley N° 32069, Ley General de Contrataciones Públicas De existir observaciones, la DEC las comunica al contratista, indicando claramente el sentido de estas, otorgándole un plazo para subsanar dependiendo de la complejidad o sofisticación de las subsanaciones a realizar. El plazo de subsanación no debe ser mayor del 30% del plazo del entregable

¹ El solo sello de cancelado en el comprobante de pago, cuando ha sido colocado por el propio postor, no puede ser considerado como una acreditación que produzca fehaciencia en relación a que se encuentra cancelado. Es válido el sello colocado por el cliente del postor (sea utilizando el término "cancelado" o "pagado").

² Se entiende "privados" como aquellos que no son entidades contratantes.



correspondiente. Subsanadas las observaciones dentro del plazo otorgado, no corresponde la aplicación de penalidades.

Si pese al plazo otorgado, el contratista no cumpliera a cabalidad con la subsanación, la entidad contratante puede otorgar al contratista periodos adicionales, conforme a lo señalado en el numeral 144.4, u optar por resolver el contrato, de acuerdo con los supuestos de resolución establecidos en el literal b) del numeral 68.1 del artículo 68 de la Ley.

El mismo plazo establecido para la subsanación de observaciones resulta aplicable para que la entidad contratante se pronuncie sobre el levantamiento de observaciones.

Cuando la OFICINA DE GESTIÓN DE LOS RECURSOS HUMANOS exceda el plazo previsto para emitir la conformidad o pronunciarse sobre el levantamiento de las observaciones, los días de retraso no pueden ser imputados al contratista a efectos de la aplicación de penalidades.

En caso la OFICINA DE GESTIÓN DE LOS RECURSOS HUMANOS otorgue periodos adicionales corresponde aplicar la penalidad por mora desde el vencimiento del plazo inicial para subsanar, sin considerar los días en los que pudiera incurrir la OFICINA DE GESTIÓN DE LOS RECURSOS HUMANOS para efectuar las revisiones y notificar las observaciones correspondientes.

Este procedimiento no resulta aplicable cuando los servicios manifiestamente no cumplan con las características y condiciones ofrecidas, en cuyo caso la OFICINA DE GESTIÓN DE LOS RECURSOS HUMANOS no efectúa la recepción o no otorga la conformidad, según corresponda, debiendo considerarse como no ejecutada la prestación, aplicándose la penalidad que corresponda por cada día de atraso.

La recepción conforme de la OFICINA DE GESTIÓN DE LOS RECURSOS HUMANOS no obsta su derecho a reclamar posteriormente por defectos o vicios ocultos, conforme a lo dispuesto por los artículos 69 de la Ley N° 32069, Ley General de Contrataciones Públicas y el artículo 144 de su Reglamento..



10. FORMA DE PAGO

La Municipalidad Provincial de Ica se obliga a pagar la contraprestación a el contratista en soles, en **PAGO ÚNICO (una armada)**, luego de la recepción formal y completa de la documentación correspondiente, según lo establecido en el artículo 144 del Reglamento de la Ley N° 32069, Ley General de Contrataciones Públicas, aprobado por Decreto Supremo N° 009-2025-EF.

La OFICINA DE GESTIÓN DE LOS RECURSOS HUMANOS deberá remitir la siguiente información:

- Informe del funcionario responsable, emitiendo la conformidad de la prestación efectuada, indicando si corresponde la aplicación de penalidad sólo en los casos que corresponda.
- Acta de Inicio de Servicio.
- Acta de Recepción del Servicio.

La Municipalidad Provincial de Ica debe efectuar el pago dentro de los diez (10) días hábiles siguientes de otorgada la conformidad de los servicios, siempre que se verifiquen las condiciones establecidas en el contrato para ello, bajo responsabilidad del servidor competente.

11. PENALIDADES

Si el contratista incurre en retraso injustificado en la ejecución de las prestaciones objeto del contrato, la Municipalidad Provincial de Ica le aplica automáticamente una penalidad por mora por cada día de atraso, de acuerdo a la siguiente fórmula:

$$\text{Penalidad Diaria} = \frac{0.10 \times \text{monto}}{F \times \text{plazo}}$$

Donde:

a) Para plazos menores o iguales a sesenta días: F = 0.40.

El retraso se justifica a través de la solicitud de ampliación de plazo debidamente aprobado. Adicionalmente, se considera justificado el retraso y en consecuencia no se aplica penalidad, cuando el contratista acredite, de modo objetivamente sustentado, que el mayor tiempo transcurrido no le resulta imputable. En este último caso la calificación del retraso como justificado por parte de la Municipalidad Provincial de Ica no da lugar al pago de gastos generales ni costos directos de ningún tipo, conforme el numeral 120.4 del artículo 120 del Reglamento de la Ley N° 32069, Ley General de Contrataciones Públicas, aprobado mediante Decreto Supremo N° 009-2025-EF.



Otras penalidades

N°	Supuesto de aplicación de penalidad	Forma de cálculo	Procedimiento de verificación
1	Por no contar con el SCTR vigente de todos los trabajadores que vienen ejecutando el servicio.	0.1 UIT por día y por cada trabajador.	Según informe del Supervisor del servicio
2	Por no contar con los implementos de seguridad descrito en el expediente del servicio	0.1 UIT por día y por cada trabajador.	Según informe del Supervisor del servicio

La suma de la aplicación de estos dos tipos de penalidades no debe exceder el 10% del monto vigente del contrato, o de ser el caso, del ítem correspondiente.

Las penalidades se deducen de los pagos a cuenta, pagos parciales o del pago final, según corresponda.

Cuando se llegue a cubrir el monto máximo de la penalidad por mora o el monto máximo para otras penalidades, de ser el caso, la Municipalidad Provincial de Ica puede resolver el contrato por incumplimiento. En este caso, la entidad contratante notifica al contratista la resolución del contrato de forma parcial o total, según corresponda, sin la necesidad de apercibirlo previamente.

12. CONFIDENCIALIDAD

La información y material producido bajo los términos de este servicio, tales como escritos, medios magnéticos, digitales, y demás documentación generados por el servicio (en los casos que corresponda), pasará a propiedad de la Municipalidad Provincial de Ica.

El contratista se comprometo a guardar reserva de la información privilegiada que conociera en el ejercicio de sus funciones, tareas y demás actividades como parte de la ejecución de la prestación, no revelando en forma oral, escrita, ni por cualquier otro medio, hechos, datos, procedimientos, documentación e información de acceso restringido (confidencial), a la que tuviera acceso a partir del inicio de las prestaciones relacionadas con el referido servicio, manteniendo la confidencialidad de la misma de manera permanente.

En caso que incumpliera con cualquiera de las obligaciones estipuladas en el presente acuerdo, La Municipalidad Provincial de Ica está autorizado a iniciar todas las acciones judiciales o extrajudiciales necesarias para resarcir del perjuicio, y la obligación de confidencialidad perdurará mientras la información conserve las características para considerarse Confidencial.

13. PROPIEDAD INTELECTUAL

El contratista no tendrá ningún título, patente u otros derechos de propiedad en ninguno de los documentos preparados con los fondos de la Municipalidad Provincial de Ica.

Se tendrá todos los derechos de propiedad intelectual, incluidos sin limitaciones, las patentes, derechos de autor, nombres comerciales y marcas registradas respecto a los productos o documentos y otros materiales que guarden una relación directa con la ejecución del servicio o que se hubieren creado o producido como consecuencia o en el curso de la ejecución del servicio.

A solicitud de la Municipalidad Provincial de Ica, el contratista tomará todas las medidas necesarias y en general asistirá para obtener esos derechos.



14. MEDIDAS DE CONTROL DURANTE LA EJECUCIÓN CONTRACTUAL

En función a la naturaleza de los servicios y la necesidad, la Entidad podrá determinar medidas de control (visitas de supervisión, inspección entre otros), a ser realizadas durante la ejecución del contrato, es decir, durante el desarrollo del servicio. Las medidas de control tienen por finalidad verificar el cumplimiento de las condiciones establecidas en el contrato y expediente del servicio.

Áreas que coordinaran con el Profesional, Responsable Técnico, Supervisor de Servicio, OFICINA DE GESTIÓN DE LOS RECURSOS HUMANOS

Área responsable de las medidas de control, Responsable Técnico, Supervisor de Servicio OFICINA DE GESTIÓN DE LOS RECURSOS HUMANOS

Área que brindara la conformidad, OFICINA DE GESTIÓN DE LOS RECURSOS HUMANOS

15. CAUSALES DE RESOLUCIÓN DEL CONTRATO, ORDEN DE SERVICIO Y ORDEN DE COMPRA:

Cualquiera de las partes puede resolver el contrato, de conformidad con el numeral 68.1 del artículo 68 de la Ley N° 32069, Ley General de Contrataciones Públicas.

De encontrarse en alguno de los supuestos de resolución del contrato, la Municipalidad Provincial de Ica y el contratista procederán de acuerdo con lo establecido en el artículo 122 del Reglamento de la Ley N° 32069, Ley General de Contrataciones Públicas, aprobado mediante Decreto Supremo N° 009-2025-EF.

Cuando se resuelva el contrato por causas imputables a algunas de las partes, se debe resarcir los daños y perjuicios ocasionados, a través de la indemnización correspondiente. Ello no obsta la aplicación de las sanciones administrativas, penales y pecuniarias a que dicho incumplimiento diere lugar, en el caso que éstas correspondan.

Lo señalado precedentemente no exime a ninguna de las partes del cumplimiento de las demás obligaciones previstas en el presente contrato.

16. RESPONSABILIDAD POR VICIOS OCULTOS

La recepción conforme de la prestación por parte de la Municipalidad Provincial de Ica no enerva su derecho a reclamar posteriormente por defectos o vicios ocultos, conforme a lo dispuesto por los artículos 69 de la Ley N° 32069, Ley General de Contrataciones Públicas y 144 de su Reglamento aprobado por Decreto Supremo N° 009-2025-EF.

El plazo máximo de responsabilidad del contratista es de 2 años contado a partir de la conformidad otorgada por La OFICINA DE GESTIÓN DE LOS RECURSOS HUMANOS

17. CLAUSULA DE CUMPLIMIENTO (LEY DE PREVENCIÓN Y MITIGACIÓN DEL CONFLICTO DE INTERESES EN EL ACCESO Y SALIDA DE PERSONAL DEL SERVICIO PUBLICO, LEY N° 31564):

Son causales de resolución de contrato la presentación con información inexacta o falsa de la Declaración Jurada de Prohibiciones e Incompatibilidades a que se hace referencia en la Ley de prevención y mitigación del conflicto de Intereses en el acceso y salida de personal del servicio público. Asimismo, en caso se incumpla con los impedimentos señalados en el artículo 5 de dicha ley se aplicará la inhabilitación por cinco años para contratar o prestar servicios al Estado, bajo cualquier modalidad.

18. ANTICORRUPCIÓN Y ANTI SOBORNO

A la suscripción de este contrato, el contratista declara y garantiza no haber ofrecido, negociado, prometido o efectuado ningún pago o entrega de cualquier beneficio o incentivo ilegal, de manera directa o indirecta, a los evaluadores del proceso de contratación o cualquier servidor de la entidad contratante.

Asimismo, el contratista se obliga a mantener una conducta proba e íntegra durante la vigencia del contrato, y después de culminado el mismo en caso existan controversias pendientes de resolver, lo que supone actuar con probidad, sin cometer actos ilícitos, directa o indirectamente.

Aunado a ello, el contratista se obliga a abstenerse de ofrecer, negociar, prometer o dar regalos, cortesías, invitaciones, donativos o cualquier beneficio o incentivo ilegal, directa o indirectamente, a funcionarios públicos, servidores públicos, locadores de servicios o proveedores de servicios del área usuaria, de la dependencia encargada de la contratación, actores del proceso de contratación y/o cualquier servidor de la entidad contratante, con la finalidad de obtener alguna ventaja indebida o beneficio ilícito. En esa línea, se obliga a adoptar las medidas técnicas, organizativas y/o de personal necesarias para asegurar que no se practiquen los actos previamente señalados.

Adicionalmente, el contratista se compromete a denunciar oportunamente ante las autoridades competentes los actos de corrupción o de inconducta funcional de los cuales tuviera conocimiento durante la ejecución del contrato con la Municipalidad Provincial de Ica.



Tratándose de una persona jurídica, lo anterior se extiende a sus accionistas, participacionistas, integrantes de los órganos de administración, apoderados, representantes legales, funcionarios, asesores o cualquier persona vinculada a la persona jurídica que representa; comprometiéndose a informarles sobre los alcances de las obligaciones asumidas en virtud del presente contrato.

Finalmente, el incumplimiento de las obligaciones establecidas en esta cláusula, durante la ejecución contractual, otorga a Municipalidad Provincial de Ica el derecho de resolver total o parcialmente el contrato. Cuando lo anterior se produzca por parte de un proveedor adjudicatario de los catálogos electrónicos de acuerdo marco, el incumplimiento de la presente cláusula conllevará que sea excluido de los Catálogos Electrónicos de Acuerdo Marco. En ningún caso, dichas medidas impiden el inicio de las acciones civiles, penales y administrativas a que hubiera lugar.

19. SOLUCIÓN DE CONTROVERSIAS

Las controversias que surjan entre las partes durante la ejecución del contrato se resuelven mediante conciliación o arbitraje, según el acuerdo de las partes.

Cualquiera de las partes tiene el derecho a solicitar una conciliación dentro del plazo de caducidad correspondiente, según lo señalado en el artículo 82 de la Ley N° 32069, Ley General de Contrataciones Públicas, sin perjuicio de recurrir al arbitraje, en caso no se llegue a un acuerdo entre ambas partes o se llegue a un acuerdo parcial. Las controversias sobre nulidad del contrato solo pueden ser sometidas a arbitraje.

El Laudo arbitral emitido es inapelable, definitivo y obligatorio para las partes desde el momento de su notificación, según lo previsto en el numeral 84.9 del artículo 84 de la Ley N° 32069, Ley General de Contrataciones Públicas.

20. CONVENIO ARBITRAL

Las partes acuerdan que todo litigio y controversia resultante de este contrato o relativo a éste, se resuelve mediante arbitraje de acuerdo con los artículos 332 y 333 del Reglamento de la Ley N° 32069, Ley General de Contrataciones Públicas, aprobado mediante Decreto Supremo N° 009-2025-EF. El arbitraje es organizado y administrado por la Cámara de Comercio Industria y Turismo de Ica de conformidad con sus reglamentos y estatutos vigentes.

21. GARANTÍAS

Según el artículo 61 de la LGCP, el cumplimiento de las obligaciones de los contratistas debe de ser garantizado a través de los mecanismos establecidos en la presente ley, a fin de cubrir la garantía de fiel cumplimiento del contrato

22. CAUSALES DE RESOLUCIÓN DEL CONTRATO, ORDEN DE SERVICIO Y ORDEN DE COMPRA:

Cualquiera de las partes puede resolver el contrato, orden de servicio y orden de compra, de conformidad con el numeral 68.1 del artículo 68 de la Ley N° 32069, Ley General de Contrataciones Públicas.

De encontrarse en alguno de los supuestos de resolución del contrato, LAS PARTES procederán de acuerdo con lo establecido en el artículo 122 del Reglamento de la Ley N° 32069, Ley General de Contrataciones Públicas, aprobado mediante Decreto Supremo N° 009-2025-EF.



Cuando se resuelva el contrato por causas imputables a algunas de las partes, se debe resarcir los daños y perjuicios ocasionados, a través de la indemnización correspondiente. Ello no obsta la aplicación de las sanciones administrativas, penales y pecuniarias a que dicho incumplimiento diere lugar, en el caso que éstas correspondan.

Lo señalado precedentemente no exime a ninguna de las partes del cumplimiento de las demás obligaciones previstas en el presente contrato.

23. RESOLUCIÓN POR TERMINACIÓN ANTICIPADA

Las partes acuerdan la resolución por terminación anticipada del contrato en caso de que el contrato contenga más de un hito y el resultado de alguno de estos impida o haga innecesaria la continuidad del siguiente, sin que resulte atribuible a alguna de las partes, de acuerdo con lo previsto en el artículo 121 del Reglamento de la Ley N° 32069, Ley General de Contrataciones Públicas, probado por Decreto Supremo N° 009-2025-EF.

Los hitos específicos son:

1. El incumplimiento injustificado de las obligaciones contractuales, pese haber sido requerido para su conocimiento.
2. Por acumulación del monto máximo de la penalidad por mora o por acumulación del monto máximo de otras penalidades, incurridas en la prestación a cargo del contratista.
3. Por paralización o reducción injustificada de la ejecución de la prestación, pese al requerimiento para corregir tal situación.
4. Por caso fortuito o fuerza mayor, que impida de manera definitiva con la ejecución del compromiso contractual, amparado en un hecho sobreviniente al perfeccionamiento del contrato.



24. RESPONSABILIDAD DE LAS PARTES

Cuando se resuelva el contrato u orden de servicio por causas imputables a algunas de las partes, se debe resarcir los daños y perjuicios ocasionados, a través de la indemnización correspondiente. Ello no obsta la aplicación de las sanciones administrativas, penales y pecuniarias a que dicho incumplimiento diere lugar, en el caso que éstas correspondan.

Lo señalado precedentemente no exime a ninguna de las partes del cumplimiento de las demás obligaciones

25. SUBCONTRATACIÓN

No es procedente la subcontratación en el presente servicio.

26. NORMATIVA ESPECIFICA

- Ley N.° 32185 – Ley de Presupuesto del Sector Público para el Año Fiscal 2025
- D.L. N° 1439, Decreto Legislativo del Sistema Nacional de Abastecimiento.
- Ley N° 32069 - Ley General de Contrataciones Públicas.
- Reglamento de Ley N° 32069, Ley General de Contrataciones Públicas aprobado mediante Decreto Supremo N° 009-2025-EF.
- Directivas que emita la Dirección General de Abastecimiento del Ministerio de Economía y Finanzas, así como el OECE y demás normativa especial que resulte aplicable.
- Ley N° 27444 – Ley del Procedimiento Administrativo General.
- Ley N° 31564 – Ley de Prevención y Mitigación de Conflicto de Interés en el Acceso y Salida del Personal del Sector Público.

MUNICIPALIDAD PROVINCIAL DE ICA



CONTRATACIÓN DE SERVICIO EN GENERAL

"MANTENIMIENTO DE LA INFRAESTRUCTURA DE LA OFICINA DE GESTION DE RECURSOS HUMANOS
DE LA MUNICIPALIDAD PROVINCIAL DE ICA".



PLANTA TECHO

EN METROS

MUNICIPALIDAD PROVINCIAL DE ICA

INSTITUTO DE INVESTIGACIONES Y SERVICIOS DE LA OFICINA DE
 GERENCIA DE LA MUNICIPALIDAD PROVINCIAL DE ICA

P-3

Dep. Ica Dist. Ica
 Prov. Ica

PLANTA - TECHO

PROYECTO	INDICADA
----------	----------



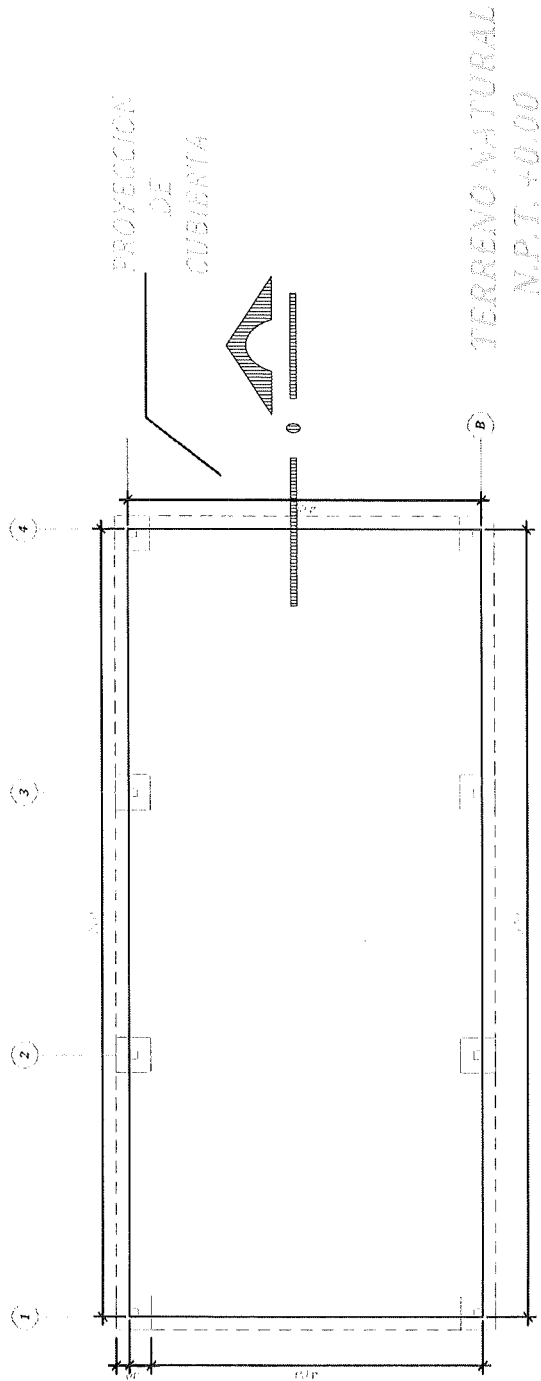

PLANTA GENERAL

MUNICIPALIDAD PROVINCIAL DE ICA	
PROYECTO DE INFRASTRUCTURA DENTRO DE LA OFICINA DE VARESE DE LA MUNICIPALIDAD PROVINCIAL DE ICA	
Dep. Ica	Dist. Ica
PROYECTO: PLANTA - GENERAL	
ESTADO:	INDICADA

P-1

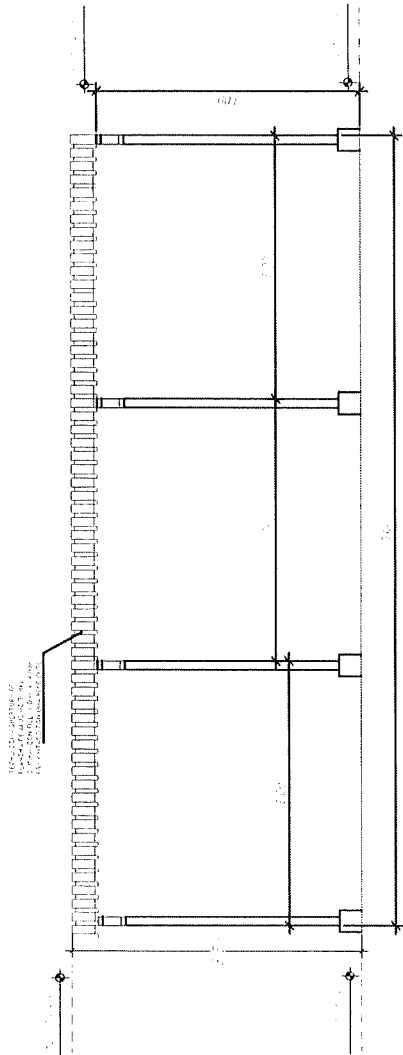

CORTE B-B
ESC. 1/20

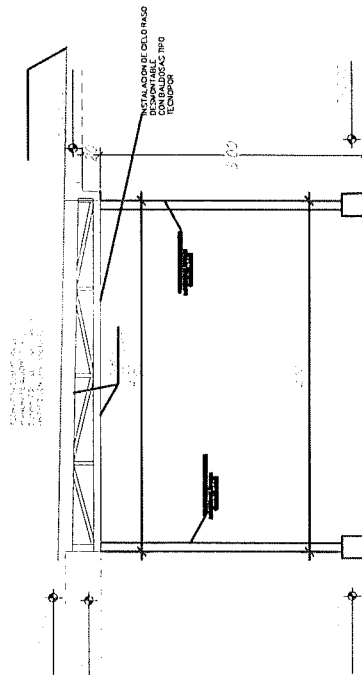

CORTE A-A
ESC. 1/20

MUNICIPALIDAD PROVINCIAL DE ICA	
PROYECTO: "MANTENIMIENTO DE LA INFRAESTRUCTURA AGUAS Y SANEAMIENTO CONSERVA LA MUNICIPALIDAD PROVINCIAL DE ICA"	
LOCALIDAD: Dpto. Ica	Disco: Ica
PROYECTO: CORTE Y ELEVACIONES	
PROYECTADO: F. /	INDICADA

A-1



SUM. E INS. DE PANELES LED 48 WATTS DE
0.60X0.60MM

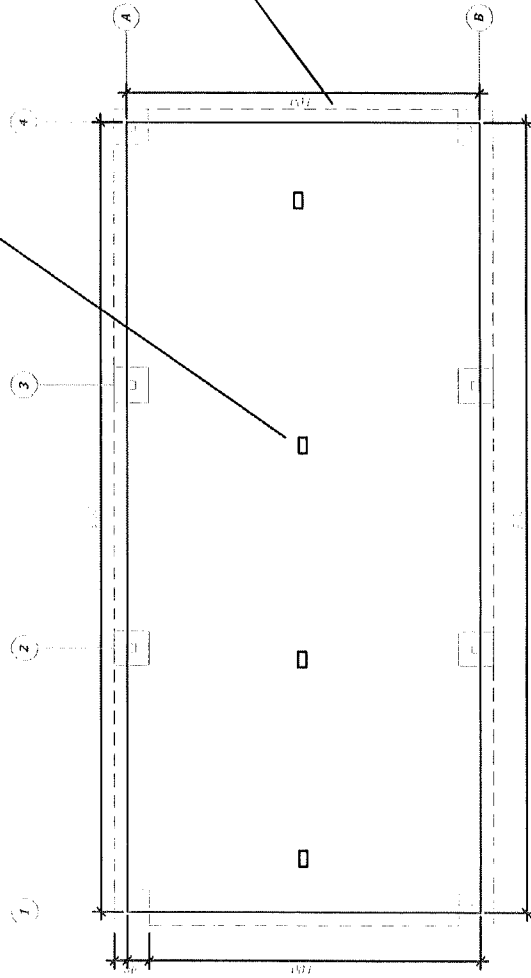

REINSTALACION DE TOMACORRIENTES
REINSTALACION DE INTERRUPTORES DE
ENERGIA ELECTRICA

TERRENO NATURAL
N.P.T. +0.00

INSTALACION ELECTRICAS

MUNICIPALIDAD PROVINCIAL DE ICA	
INSTITUCION: "MANTENIMIENTO A LA INFRAESTRUCTURA BASICA DE LA CIUDAD DE ICA"	I.E.-1
DISTRITO: Ica	PROVINCIA: Ica
TITULO: INSTALACIONES ELECTRICAS	
VALOR:	INDICADA

