

ESPECIFICACIONES TÉCNICAS PARA LA CONTRATACIÓN DE BIENES

Órgano y/o Unidad Orgánica:	Oficina de Administración de Recursos Humanos	
Cuadro Multianual de Necesidades	Código	Denominación
	710600130510	CAJA ARCHIVADORA DE CARTON PRENSADO 13.5cm x 28cm x 39cm
	710600130547	CAJA ARCHIVADORA DE CARTON PRENSADO 15cm x 30cm x 40cm
Actividad del POI/Acción EstratégicaPEI:	AOI00015502207: Ejecución de los procesos archivísticos de los legajos personales y expedientes de pensiones, libros de planillas de pago de servidores y ex servidores que se encuentran en el archivo periférico de recursos humanos, así como su sistematización de manera progresiva. AEI.06.04: Fortalecimiento de la Gestión de los Recursos Humanos desarrollado en el MIDAGRI	
Denominación de la Contratación:	Adquisición de Cajas Archiveras para los Expedientes y Planillas de Pensiones del Decreto Legislativo 20530 del Ministerio de Desarrollo Agrario y Riego.	

1. FINALIDAD PÚBLICA
Custodiar y conservar los expedientes de Pensiones y Planillas del Decreto Legislativo 20530 ubicados en el archivo Periférico del Área de Certificaciones y Archivo de la Oficina de Administración de Recursos Humanos.
2. OBJETIVO DE LA CONTRATACIÓN
Contratar a una empresa natural o jurídica para adquirir cajas archiveras a fin de custodiar y conservar los expedientes de Pensiones y Planillas del Decreto Legislativo 20530 ubicados en el archivo Periférico del Área de Certificaciones y Archivo de la Oficina de Administración de Recursos Humanos.
3. ANTECEDENTES
3.1 Mediante Decreto Supremo N° 004-2021-MIDAGRI del 17 de marzo, se aprueba la primera sección del Reglamento de Organización y Funciones del Ministerio de Desarrollo Agrario y Riego, cuyo Texto Integrado se aprueba con Resolución Ministerial N° 080-2021-MIDAGRI.
3.2 Con INFORME N° 0150-2025-MIDAGRI-SG-OGGRH-OARH-CAP, el área de certificaciones y archivo de personal de la sede Bolívar, solicita la adquisición de 300 cajas archiveras (anexo A 150 cajas y anexo B 150 cajas; para los Expedientes y Planillas de Pensiones del D.L. 20530 que obran en el Archivo Periférico de la OARH - OGGRH del MIDAGRI, los cuales a la fecha se encuentran algunas cajas archiveras deterioradas por los años y la humedad de las mismas.

**4. CARACTERÍSTICAS TÉCNICAS:**

Item	Descripción	Cantidad	Unidad de medida
01	<p>Anexo A</p> <p>CAJAS ARCHIVERAS CARTON PRENSADO</p> <ul style="list-style-type: none"> • Cartón prensado N° 18. • Medidas: Ancho: 13.5 cm Largo: 39 cm Altura: 28 cm • Reforzado en las uniones y bisagras con tela de tocuyo. • Forrado exterior con papel plastificado color verde. • Forro interior con papel manila de 90grs. libre de ácido color amarillo. • Con tapa tipo bisagra 9.5cm • Pegado con goma especial anti hongo. 	150	unidad
02	<p>Anexo B</p> <p>CAJAS ARCHIVERAS CARTON PRENSADO</p> <ul style="list-style-type: none"> • Cartón prensado N° 18. • Medidas: Ancho: 15 cm Largo: 40 cm • Altura: 30 cm • Reforzado en las uniones y bisagras con tela de tocuyo. • Forrado exterior con papel plastificado color verde. • Forro interior con papel manila de 90grs. libre de ácido color amarillo. • Con tapa tipo bisagra 9.5cm • Pegado con goma especial anti hongo. 	150	unidad

Nota: Cualquier coordinación deberá realizarla con la Oficina de Administración de Recursos Humanos.

5. REGLAMENTOS TÉCNICOS, NORMAS METROLÓGICAS Y/O SANITARIAS

No corresponde

6. ACONDICIONAMIENTO, MONTAJE O INSTALACIÓN

No corresponde



7. GARANTÍA COMERCIAL

- **Alcance de la Garantía:** Contra defectos de diseño y/o fabricación. Pérdida total de los bienes contratados, ajenos al uso normal o habitual de los bienes y no detectables al monto de la recepción de bien.
- **Reposición de Bienes:** El proveedor deberá realizar la reposición de los bienes, siempre y cuando exista algún defecto, en un plazo máximo de cinco (5) días calendario de notificada su reposición vía correo entre la entidad y el proveedor.
- **Plazo e Inicio de Garantía:** La garantía es de doce (12) meses, contados a partir del día siguiente de otorgada la conformidad.

8. MUESTRAS

Presentación de la muestra: El proveedor presentará las muestras al área de Certificaciones y Archivo de Personal de la Oficina de Administración de Recursos Humanos hasta 03 días hábiles, a partir del día siguiente de la notificación de la Orden de Compra.

Lugar recepción de la muestra: En la Oficina de al área de Certificaciones y Archivo de Personal de la Oficina de Administración de Recursos Humanos (Sr. Julio Cornejo Marroquín), cito en sito en Av. Bolívar 344 – Pueblo Libre.

Aprobación de la muestra: Hasta un (01) día hábil siguiente de la recepción de la muestra, mediante correo electrónico o acta.

9. PRESTACIONES ACCESORIAS

No corresponde

10. REQUISITOS DEL PROVEEDOR

- Persona Natural o Jurídica
- Contar con RUC
- Contar con Registro Nacional de Proveedores – RNP
- No tener impedimentos para contratar con el estado.
- Deberá acreditar una experiencia mínima por un monto acumulado equivalente a S/ 2,000.00 (dos mil con 00/100 soles) en venta de bienes iguales o similares al objeto de contratación, durante los ocho (8) años anteriores a la fecha de la presentación de ofertas que se computarán desde la fecha de la conformidad o emisión del comprobante pago, según corresponda:

Se consideran bienes similares a los siguientes: archivadores, revisteros.

Acreditación:

La experiencia del postor en la especialidad se acreditará con copia simple de (i) contratos u órdenes de compras, y su respectiva conformidad o constancia de prestación; o (ii) comprobantes de pago cuya cancelación se acredite documental y fehacientemente, con voucher de depósito, nota de abono, reporte de estado de cuenta, cualquier otro documento emitido por Entidad del sistema financiero que acredite el abono o mediante cancelación en el mismo comprobante de pago, correspondientes a un máximo de veinte (20) contrataciones.

En caso el postor sustente su experiencia en la especialidad mediante contrataciones realizadas con privados, para acreditar debe presentar de forma obligatoria lo indicado en el numeral (ii) del presente párrafo; no es posible que acredite su experiencia únicamente con la presentación de contratos u órdenes de compra con conformidad o constancia de prestación



11. LUGAR Y PLAZO DE ENTREGA

LUGAR: Los bienes serán entregados en las instalaciones del Almacén Central del MIDAGRI, en horario de oficina de lunes a viernes de 08:00 a 16:00 horas, sito en Av. Bolívar 344 – Pueblo Libre.

PLAZO: Hasta diez (10) días calendario como plazo máximo, el cual empieza a regir a partir del día siguiente de aprobada la muestra.

12. CONFORMIDAD

La conformidad del servicio será otorgada por la Oficina de Administración de Recursos Humanos.

La conformidad se emite en un plazo máximo de siete días computados desde el día siguiente de recibido el entregable, salvo que se requiera efectuar pruebas que permitan verificar el cumplimiento de la obligación. La sola recepción de bienes en la entidad o en el destino final, según sea el caso, no constituye la conformidad del área usuaria.

De existir observaciones, la DEC las comunica al contratista, indicando claramente el sentido de estas, otorgándole un plazo para subsanar dependiendo de la complejidad o sofisticación de las subsanaciones a realizar. El plazo de subsanación no debe ser mayor del 30% del plazo del entregable correspondiente. Subsanadas las observaciones dentro del plazo otorgado, no corresponde la aplicación de penalidades.

El mismo plazo establecido para la subsanación de observaciones resulta aplicable para que la entidad contratante se pronuncie sobre el levantamiento de observaciones.

Si pese al plazo otorgado, el contratista no cumpliera a cabalidad con la subsanación, la entidad contratante puede otorgar al contratista periodos adicionales, conforme a lo señalado en el numeral 144.4 del Reglamento¹, u optar por resolver el contrato, de acuerdo con los supuestos de resolución establecidos en el literal b) del numeral 68.1 del artículo 68 de la Ley². En caso otorgue periodos adicionales corresponde aplicar la penalidad por mora desde el vencimiento del plazo inicial para subsanar, sin considerar los días en los que pudiera incurrir la entidad contratante para efectuar las revisiones y notificar las observaciones correspondientes.

13. FORMA Y CONDICIONES DE PAGO (Artículo 67 Ley / Artículo 229.4 reglamento)

LA ENTIDAD se obliga a pagar al proveedor en SOLES e incluye todos los impuestos de Ley, en PAGO ÚNICO luego de la entrega de los bienes y otorgada la conformidad respectiva por la Oficina de Administración de Recursos Humanos, previo visto bueno del especialista de Seguridad y Salud en el Trabajo.

La documentación obligatoria que debe presentar el proveedor para la realización del pago es:

- Carta de Solicitud de Pago.
- Guía de Remisión firmada por Almacén.
- Comprobante de Pago.
- CCI

El pago se realiza en un plazo máximo de diez días hábiles luego de otorgada la conformidad por parte del área usuaria y es prorrogable, previa justificación de la demora, por cinco días hábiles.

14. CONFIDENCIALIDAD

No corresponde.

¹ De existir observaciones, la DEC las comunica al contratista, indicando claramente el sentido de estas, otorgándole un plazo para subsanar dependiendo de la complejidad o sofisticación de las subsanaciones a realizar. El plazo de subsanación no debe ser mayor del 30% del plazo del entregable correspondiente. Subsanadas las observaciones dentro del plazo otorgado, no corresponde la aplicación de penalidades.

² b) Incumplimiento de obligaciones contractuales, por causa atribuible a la parte que incumple.



15. PENALIDADES POR MORA (Artículo 120 Reglamento)

15.1. Penalidades por mora

En caso de retraso injustificado del contratista en la ejecución de las prestaciones objeto del contrato, la entidad contratante le aplica automáticamente una penalidad por mora por cada día de atraso que le sea imputable. La penalidad se aplica automáticamente y se calcula de acuerdo con la siguiente fórmula:

$$\text{Penalidad diaria} = \frac{0.10 \times \text{monto}}{F \times \text{plazo}}$$

Donde F tiene los siguientes valores:

Para bienes y servicios: F = 0.40

Tanto el monto como el plazo se refieren, según corresponda, al monto vigente del contrato, componente o ítem que debió ejecutarse o, en caso de que estos involucren entregables cuantificables en monto y plazo, al monto y plazo del entregable que fuera materia de retraso.

En el caso de sistemas de entrega de obra y consultoría de obra que contenga más de un componente el monto y plazo corresponde al componente que se ejecuta.

El retraso se justifica a través de la solicitud de ampliación de plazo debidamente aprobada. Adicionalmente, se considera justificado el retraso y en consecuencia no se aplica penalidad, cuando el contratista acredite, de modo objetivamente sustentado, que el mayor tiempo transcurrido no le resulta imputable. En este último caso, la calificación del retraso como justificado por parte de la entidad contratante no da lugar al pago de gastos generales ni costos directos de ningún tipo.

15.2. Otras penalidades

No corresponde

16. CLAUSULA ANTICORRUPCIÓN y ANTISOBORNO

A la suscripción de este contrato, EL CONTRATISTA declara y garantiza no haber ofrecido, negociado, prometido o efectuado ningún pago o entrega de cualquier beneficio o incentivo ilegal, de manera directa o indirecta, a los evaluadores del proceso de contratación o cualquier servidor de la entidad contratante.

Asimismo, EL CONTRATISTA se obliga a mantener una conducta proba e íntegra durante la vigencia del contrato, y después de culminado el mismo en caso existan controversias pendientes de resolver, lo que supone actuar con probidad, sin cometer actos ilícitos, directa o indirectamente.

Aunado a ello, EL CONTRATISTA se obliga a abstenerse de ofrecer, negociar, prometer o dar regalos, cortesías, invitaciones, donativos o cualquier beneficio o incentivo ilegal, directa o indirectamente, a funcionarios públicos, servidores públicos, locadores de servicios o proveedores de servicios del área usuaria, de la dependencia encargada de la contratación, actores del proceso de contratación³ y/o cualquier servidor de la entidad contratante, con la finalidad de obtener alguna ventaja indebida o beneficio ilícito. En esa línea, se obliga a adoptar las medidas técnicas, organizativas y/o de personal necesarias para asegurar que no se practiquen los actos previamente señalados.

Adicionalmente, EL CONTRATISTA se compromete a denunciar oportunamente ante las autoridades competentes los actos de corrupción o de inconducta funcional de los cuales tuviera conocimiento durante la ejecución del contrato con LA ENTIDAD CONTRATANTE.

Tratándose de una persona jurídica, lo anterior se extiende a sus accionistas, participacionistas, integrantes de los órganos de administración, apoderados, representantes legales, funcionarios, asesores o cualquier persona vinculada a la persona jurídica que representa; comprometiéndose a informarles sobre los alcances de las

³ Artículo 9 de la Ley N°32069, Ley General de Contrataciones Públicas



obligaciones asumidas en virtud del presente contrato.

Finalmente, el incumplimiento de las obligaciones establecidas en esta cláusula, durante la ejecución contractual, otorga a LA ENTIDAD CONTRATANTE el derecho de resolver total o parcialmente el contrato⁴. Cuando lo anterior se produzca por parte de un proveedor adjudicatario de los catálogos electrónicos de acuerdo marco, el incumplimiento de la presente cláusula conllevará que sea excluido de los Catálogos Electrónicos de Acuerdo Marco⁵. En ningún caso, dichas medidas impiden el inicio de las acciones civiles, penales y administrativas a que hubiera lugar⁶.

17. RESOLUCIÓN DE CONTRATOS MENORES

(Artículo 68 Ley / Artículo 229.3 Reglamento)

Cualquiera de las partes puede resolver total o parcialmente el contrato menor, según corresponda, en los siguientes casos:

- a. Caso fortuito o fuerza mayor, que imposibilite la continuación del contrato menor.
- b. Incumplimiento de obligaciones contractuales, por causa atribuible a la parte que incumple.
- c. Hecho sobreviniente al perfeccionamiento del contrato, de supuesto distinto al caso fortuito o fuerza mayor, no imputable a ninguna de las partes, que imposibilite la continuación del contrato.
- d. Por incumplimiento de la Cláusula Anticorrupción.
- e. Por la presentación de documentación falsa o inexacta durante la ejecución contractual.
- f. Acumulación del monto máximo de penalidad por mora y/u otras penalidades.

18. SOLUCIÓN DE CONTROVERSIAS

Todas las controversias que surjan entre las partes sobre la validez, nulidad, interpretación, ejecución, terminación o eficacia de los contratos menores se resuelven mediante conciliación, la cual se regula conforme lo dispuesto en el artículo 81.3 de la Ley de Contrataciones públicas.

Son controversias materias de conciliación las siguientes

- a. Resolución de contrato.
- b. Ampliación de plazo contractual.
- c. Recepción y conformidad de la prestación.
- d. Valorizaciones o metrados.
- e. Liquidación de contrato.
- f. Los que versen respecto de las obligaciones de las partes durante la ejecución del contrato.
- g. Controversias sobre indemnización por daños y perjuicios. (Excepto lo contemplado en el Artículo 76.3 de la Ley)
- h. Prestaciones accesorias
- i. Vicios ocultos
- j. otras obligaciones que se deben cumplir con posterioridad a la culminación de la ejecución de la prestación principal del contrato

19. RESPONSABILIDAD POR VICIOS OCULTOS

(Literal c) del Artículo 69.2 de la Ley)

El proveedor es el responsable por la calidad ofrecida y por los vicios ocultos del bien o servicio contratado por un plazo no menor de un año, contado a partir de la conformidad otorgada por el área usuaria.

20. GARANTÍAS

(Artículo 113 Reglamento - Artículo 139 Reglamento)

No corresponde

21. GESTIÓN DE RIESGOS (Artículo 60 de la Ley)

⁴ Literal d) del Numeral 68.1 del Artículo 68 de la Ley N°32069, Ley General de Contrataciones Públicas.

⁵ Literal d) del artículo 274 del Reglamento de la Ley N°32069, Ley General de Contrataciones Públicas

⁶ Numeral 122.6 del artículo 122 del Reglamento de la Ley N°32069, Ley General de Contrataciones Públicas.



PERÚ

Ministerio
de Desarrollo Agrario
y Riego

Secretaría General

Oficina General de Recursos
Humanos

Oficina de Administración de
Recursos Humanos

Decenio de la Igualdad de Oportunidades para Mujeres y Hombres"
"Año de la recuperación y consolidación de la economía peruana"

Es un proceso dinámico y abarca todas las etapas de la contratación pública, el cual comprende las actividades y las acciones proactivas, preventivas y transversales adoptadas por una entidad contratante para identificar los riesgos que esta enfrenta en la contratación de bienes, servicios y obras. Dichas actividades y acciones se realizan sobre la base de la identificación, análisis, valoración, gestión, control y monitoreo de riesgos, que permiten tomar decisiones informadas y aprovechar las oportunidades potenciales derivadas de estos. Las entidades contratantes realizan la gestión de riesgos a fin de aumentar la probabilidad y el impacto de riesgos positivos y disminuir la probabilidad y el impacto de riesgos negativos, que puedan afectar el cumplimiento de la finalidad pública buscada. En todo momento, la gestión de riesgos debe considerar una mejora en la administración y en el uso de los recursos públicos.

22. OTROS (Artículo 229.1 Reglamento)

Las partes pueden acordar modificaciones al contrato menor (Orden de Servicio o de Compra) siempre que las mismas permitan alcanzar su finalidad de manera oportuna y eficiente y no cambien el monto, el plazo ni desnaturalicen el requerimiento.

La modificación se perfecciona mediante un acta suscrita por ambas partes que se registra en la Pladicop.



Firmado digitalmente por LOZANO
RODRIGUEZ Sheilah Monica FAU
20131372931 hard
Motivo: Doy V° B°
Fecha: 15.09.2025 16:06:50 -05:00

DOCUMENTO FIRMADO DIGITALMENTE
SHEILAH MÓNICA LOZANO RODRÍGUEZ
Directora
Oficina de Administración de Recursos Humanos

ANEXO A (EXPEDIENTE DE PENSION D.L. 20530)

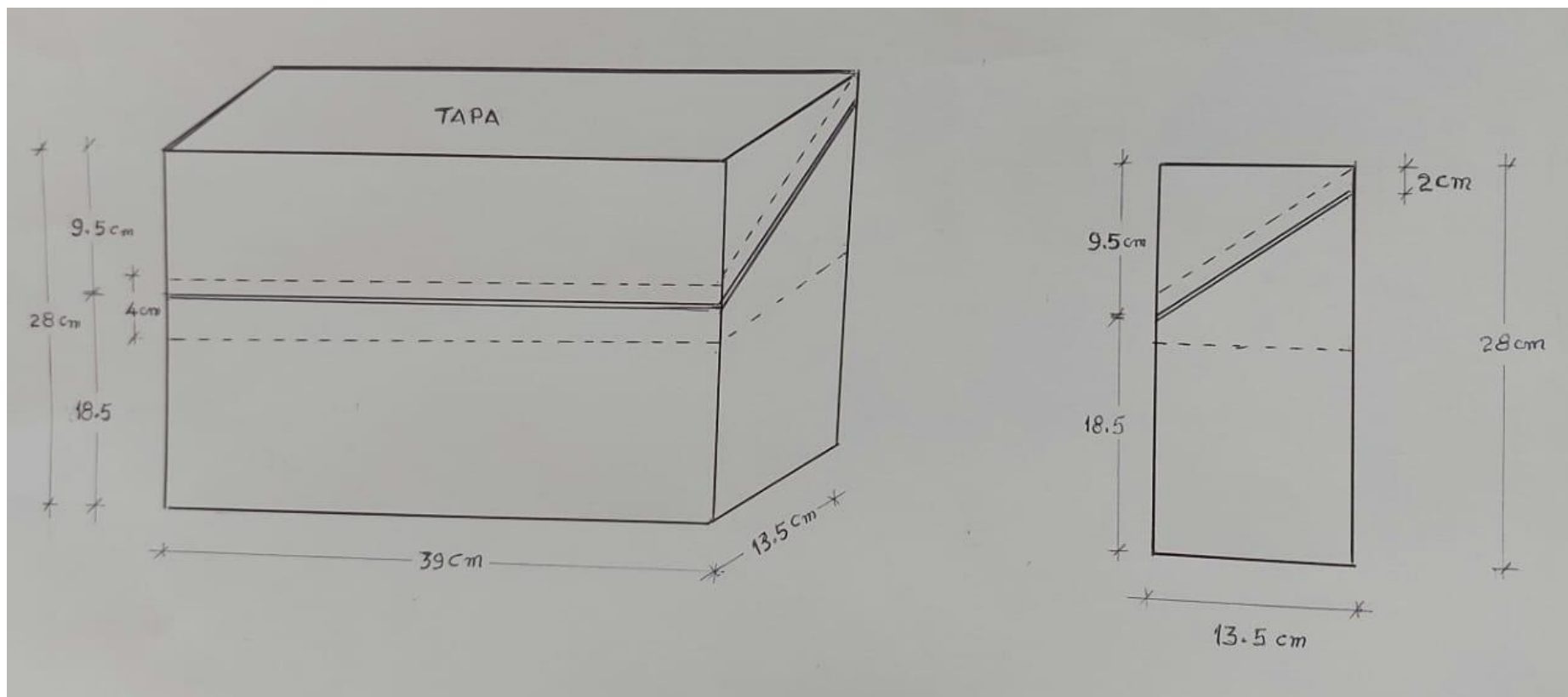

ANEXO B (PLANILLAS)

